

V-Hush Pro Soothing Sleep Trainer

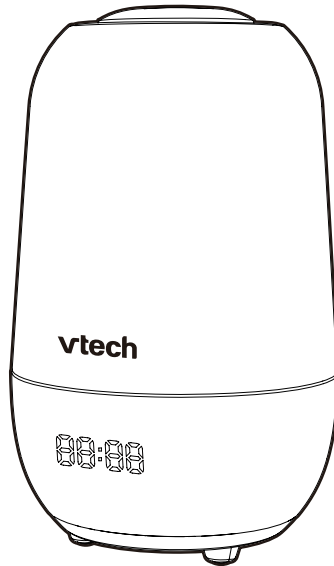

EN	2	FR	35
DE	13	IT	46
Es	24	NL	57
		PT	68

vtech[®]

Quick start guide

V-Hush Pro Soothing Sleep Trainer



vtech[®]

Quick start guide

TECHNICAL SPECIFICATIONS

Frequency	2402 - 2480 MHz Maximum power used by the transmitter: 0.1W (100mW)
Channels	79
Nominal effective range	Actual operating range may vary according to environmental conditions at the time of use.
Power requirements	Soother power adaptor: Input: 100-240V~50/60Hz 0.5A; Output: 5V DC 1.5A -OR- Output: 5V DC 2A Integral, non-user replaceable Li-ion battery: 3.6V, 2600mAh



WHAT'S IN THE BOX

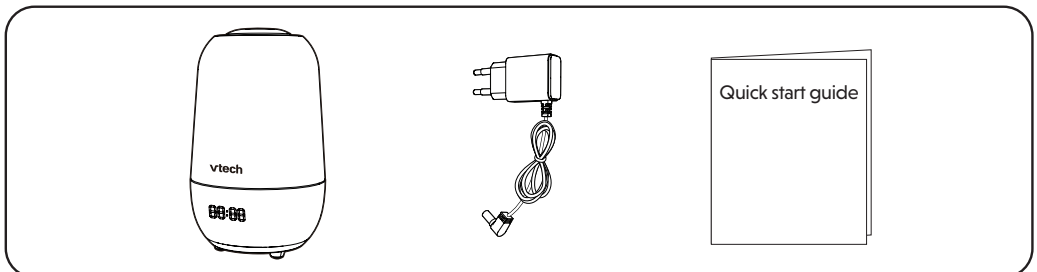

IMPORTANT SAFETY INSTRUCTIONS

The applied nameplate is located at the bottom of the soother's base.

When using your equipment, basic safety precautions should always be followed to reduce the risk of fire, electric shock and injury, including the following:

1. Follow all warnings and instructions marked on the product.
2. Adult setup is required.
3. This product is intended as an aid. It is not a substitute for responsible and proper adult supervision and should not be used as such.
4. This product is not intended for use as a medical monitor.
5. Do not use this product near water. For example, near to a bath, sink, swimming pool or shower.
6. **CAUTION:** Use only the built-in battery provided. There may be a risk of explosion if a wrong type of battery is used for the soother. The battery cannot be subjected to high or low extreme temperature and low air pressure at high altitude during use, storage or transportation. Disposal of battery in fire or a hot oven, or mechanically crushing or cutting the battery can result in an explosion. Leaving the battery in an extremely high temperature surrounding environment can result in an explosion or the leakage of flammable liquid or gas. Battery subjected to extremely low air pressure may result in an explosion or the leakage of flammable liquid or gas. Dispose of used battery according to the instructions.
7. Use only the adaptor included with this product. Incorrect adaptor polarity or voltage can seriously damage the product.



Power adaptor information:

Input: 100-240V~50/60Hz 0.5A Output: 5V DC 1.5A
VTech Telecommunications Ltd.
Model: VT07EEU05150(EU)
-OR-

Input: 100-240V~50/60Hz 0.5A Output: 5V DC 2A
VTech Telecommunications Ltd.
Model: VT07EEU05200(EU)



Rechargeable battery information:

Zhuhai Great Power Energy Co., Ltd.
Li-ion battery, 3.6V, 2600mAh, 9.36Wh;
Model: ICR18650-2.6Ah-3.6V-1S1P

8. The power adaptor is intended to be correctly oriented in a vertical or floor mount position. The prongs are not designed to hold the plug in place if it is plugged into a ceiling.
9. Unplug this product from the wall outlet before cleaning. Do not use liquid or aerosol cleaners. Use a damp cloth for cleaning.
10. Do not modify the power adaptor or replace with other adaptor, as this causes a hazardous situation.
11. Do not allow anything to rest on the power cords. Do not install this product where the cords may be walked on or crimped.
12. This product should be operated only from the type of power source indicated on the marking label. If you are not sure of the type of power supply in your home, consult your retailer or electricity supply provider.
13. Do not overload wall outlets.
14. Do not place this product on an unstable table, shelf, stand or other unstable surfaces.
15. This product should not be placed in any area where proper ventilation is not provided. Slots and openings in the back or bottom of this product are provided for

ventilation. To protect them from overheating, these openings must not be blocked by placing the product on a soft surface such as a bed, sofa or rug. This product should never be placed near or over a radiator or heat source.

16. Never insert objects into apertures on the product as dangerous voltages exist inside.
17. Never spill liquid of any kind on the product.
18. To reduce the risk of electric shock, do not disassemble this product. Disassembling or removing parts of the product may expose you to dangerous voltages or other risks.
19. Periodically examine all components for damage.
20. There is a very low risk of privacy loss when using certain electronic devices, such as baby monitors, cordless telephones, etc. **To protect your privacy, make sure the product has never been used before purchase, reset the soother periodically by powering off and then powering on the units, and power off the soother if you are not intending to use it for some time.**
21. Children should be supervised to ensure that they do not play with the product.
22. The product is not intended for use by persons (including children) with reduced physical, sensory or mental capabilities, or lack of experience and knowledge, unless they have been given supervision or instruction concerning use of the appliance by a person responsible for their safety.



23. Baby Sleep Soother is a class III product.





24. This product is for indoor use only.



25. **Warning:** The light sources used in the Soother are not user-replaceable. When the lights eventually reach end of life, the complete Soother will need to be replaced.

SAVE THESE INSTRUCTIONS

Cautions

- Use and store the product at a temperature between 0°C and 40°C.
- Mishandling batteries can cause burn, fire or explosion hazards.
- Do not expose the product to extreme cold, heat or direct sunlight. Do not put the product close to a heating source.
-  **Warning—Strangulation Hazard—** Children have STRANGLED in cords. Keep this cord out of the reach of children (more than 0.9m away). Do not remove warning label on the adaptor cord. 
- Never place the soother inside the baby's cot or playpen. Never cover the soother with anything such as a towel or a blanket.
- Other electronic products may cause interference with your soother. Try installing your soother as far away from these electronic devices as possible: wireless routers, radios, cellular telephones, intercoms, room monitors, televisions, personal computers, kitchen appliances and cordless telephones.
- Do not allow your child or anyone to look directly into the projector lens while it is turned on to avoid possible eye damage.

1A

CONNECT AND CHARGE THE SOOTHER

NOTES

- The rechargeable battery in the soother is built-in.
- Only use the power adaptor supplied with this product.
- Make sure the soother is not connected to an electronically controlled electric outlet.
- Connect the power adaptor in a vertical or floor mount position only. The adaptor prongs are not designed to hold the weight of the soother, so do not connect it to any ceiling. Otherwise, the adaptor may not properly connect to the outlet.
- Make sure the soother and the power adaptor cord are out of reach of children.

Connect the power adaptor to the soother and a power supply, then the soother powers on automatically.

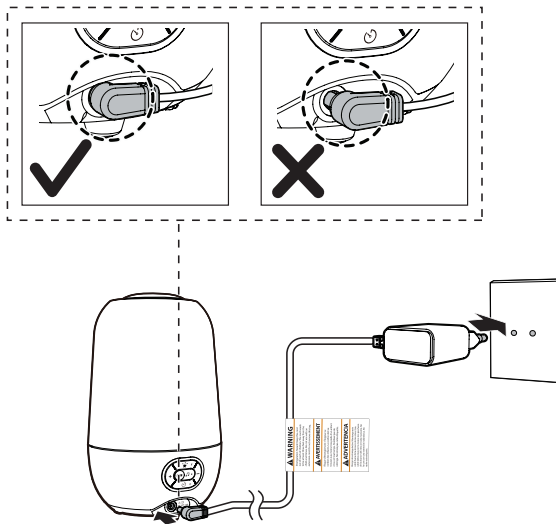

1B

POWER ON THE SOOTHER

Press the  switch to power your soother on when the soother is not connected to the power supply.

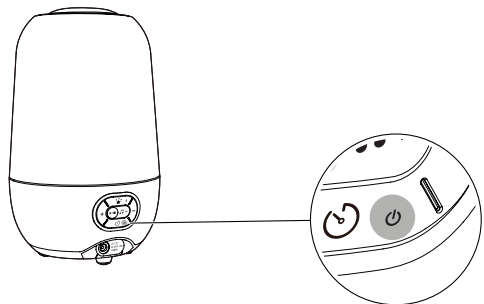



DOWNLOAD THE APP

Download MyVTech Soother App for more premium features

Download **MyVTech Soother App** to your mobile device from Apple Store or Google Play store to gain full access of features and conveniently control your Soother. Put advanced functions to action, like customizing a routine, with just a few taps of the finger. With **MyVTech Soother App**, you can pamper your baby.

☀ TIP

- Make sure your mobile device meets the minimum requirements for the mobile app.



📖 NOTE

The mobile app is compatible with:

- Android™ 6.0 or later; and
- iOS 12 or later.

Step 1

Install MyVTech Soother App

1. Browse the App Store  or the Google Play store .
2. Search for the mobile app with the keyword "**MyVTech Soother**".
3. Download and install the **MyVTech Soother App** to your mobile device.

-OR-

Scan the QR code below to install the app.



Step 2

Connect both devices via Bluetooth

Follow the instructions in the mobile app to set up and pair your Soother.

1. Tap the app icon to run the mobile app in your mobile device, and set your mobile device to Bluetooth discoverable mode.
2. The Soother will start searching for nearby devices automatically after being powered on.
3. Select **MyVTech Soother** under the list of available devices and wait for the pairing process to complete.

📖 NOTES

- Make sure your Soother is powered on before pairing.
- Move your mobile phone near to the Soother to improve the connection.



APP FEATURES

CUSTOMISED
NIGHT LIGHT-
COLOUR

NAP TIMER &
CUSTOMISED
ROUTINE

TODDLER LOCK

CUSTOMISED
FAVOURITE
MODE

ALARM

SLEEP
TRAINING

2 BEFORE USE

Positioning the Soother

- Place the Soother more than 1 metre away from your baby.

⚠ CAUTION

- Keep the Soother out of the reach of your baby. Never place the Soother inside the baby's cot or playpen.

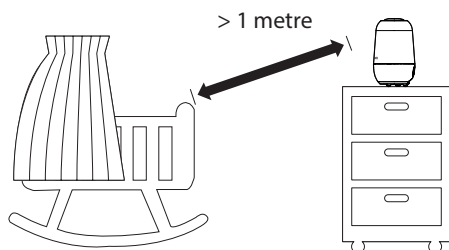

📄 NOTE

- To avoid interference from other electronic devices, place your Soother at least 1 metre away from devices such as wireless routers, microwaves, mobile phones and computers.

3

OVERVIEW

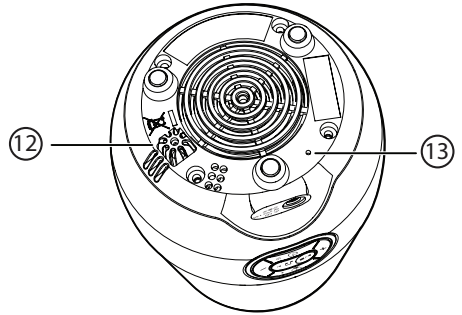
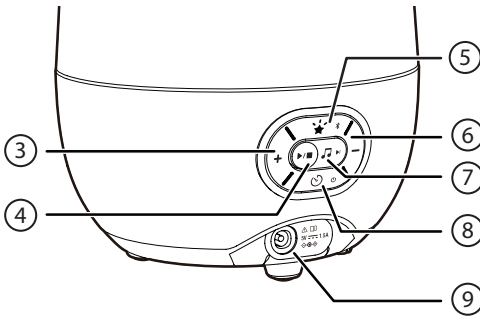
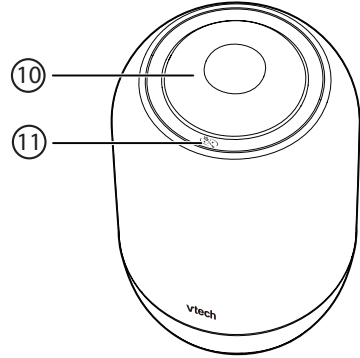
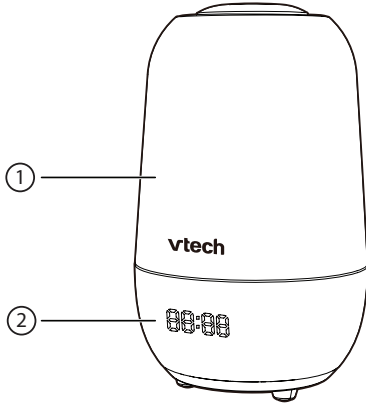

- 1 **Night light**
- 2 **Digital display**
- 3 **+ VOLUME**
 - Press to increase the Soother speaker volume.
- 4 **▶/■ Play/Stop**
 - Press to play the audio and press again to stop playing.
- 5 **★ Projection light On/Off key**
✳ Bluetooth pairing key
 - Press and hold for 5 seconds to enter the Bluetooth pairing mode.
- 6 **- VOLUME**
 - Press to lower the Soother speaker volume
- 7 **🎵 Audio key**
 - Press and hold to change between 4 different modes including natural sound, lullaby, classical music and storytelling.
- 8 **▶| Skip**
 - Press to skip to the next track.
- 8 **🔌 On/Off switch**
 - Press and hold to turn on or turn off the Soother.
- 8 **🕒 Timer**
 - Press to select the time interval options and release to start the countdown.
- 9 **Power jack**
- 10 **Projection light**
- 11 **✳ Magic key**
- 12 **Temperature sensor**
- 13 **RESET key**



USING THE SOOTHER

★ Projection Light

The projection light is located on top of the Soother, offering 6 selectable patterns for your baby. The selected pattern will be projected on the ceiling at an angle.

Turn on or turn off the projection

- Press the **Film projection On/Off key** ★ to turn on or turn off the projection.

Adjust the projection angle

- Tilt the projection light lens manually to try out different angles then pick the one which suits your baby the best.
- Adjust your Soother's position with the projection light to help soothe your baby to sleep. For optimal performance, place the Soother in an upright position.

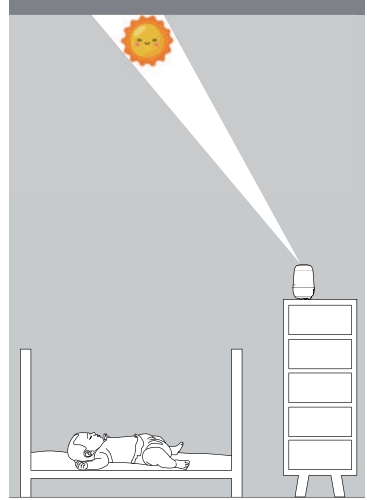

🔮 Magic Key

Several functions can be performed using the **Magic key** 🔮 located on the top of the Soother.

Start or stop the Soother

- When inactive, tap the **Magic key** 🔮 to start and resume the Soother to its previous settings.
- When active, tap the **Magic key** 🔮 to stop the Soother.

Change your favorite mode

- Tap the **Magic key** 🔮 twice to go to the next favorite mode.

Adjust the night light brightness

With the night light, the Soother can illuminate a soft hue to calm your baby in a dark room. You can control the brightness level of the glow directly from the Soother and adjust the night light colour remotely in **MyVTech Soother App**.

- Tap and hold the **Magic key** 🔮 to adjust the night light brightness level.

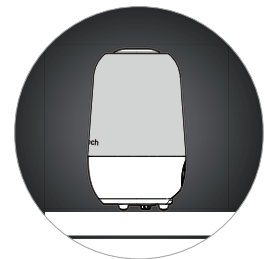
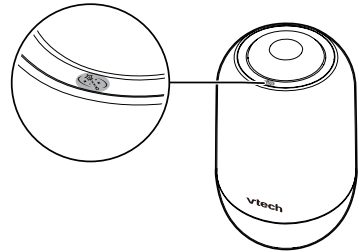

🎵 Audio Player

A selection of audio content comes in handy, including natural sounds, lullabies, classic music and stories. All sounds come pre-stored in the Soother.

Play or stop the audio

- Press ▶/■ to play sounds, music or stories and press again to stop playing.

Change the audio mode

- Press and hold 🎵 to select between 4 different modes in the following sequence.
 - Natural sound
 - Lullaby
 - Classical music
 - Storytelling

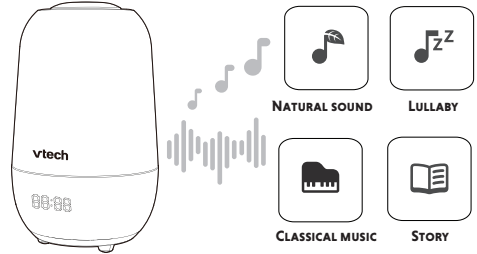

Skip an audio

- Press ▶| to skip the current song and play the next one.

Adjust the volume

- Press + or - to increase or decrease the volume.

⚠️ CAUTION

- Beware of the speaker volume. For ear protection, the maximum volume is set to **Level 6** by default (**Level 1** - the lowest to **Level 10** - the highest). If you want to set the volume level higher than **Level 6**, you can adjust it in **MyVTech Soother App**.

📄 NOTES

When an audio is playing, two letters before the colon will be shown on the digital display. It represents the audio mode you are currently in and the track currently playing.

- L stands for Lullaby mode.
- C stands for Classical music mode.
- S stands for Storytelling mode.
- N stands for Natural sound mode.

🕒 Auto-off Timer

While the Soother is playing a story, lullaby, classical music or natural sounds, the auto-off timer feature helps you automatically stop the projection, light and sounds from playing after 30, 60, 120, 180 or 240 minutes.

Set auto-off timer

- Toggle 🕒 to select timer options **OFF, 30 minutes, 60 minutes, 120 minutes, 180 minutes or 240 minutes**.
- Stop pressing 🕒 to start the countdown.
- Toggle 🕒 back to **OFF** to stop countdown.

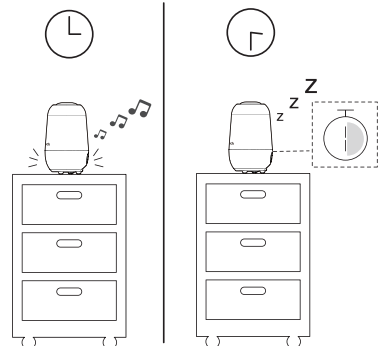

00:00 Temperature and Time

Once the Soother is turned on, the room temperature is detected automatically. The measurement is shown on the digital display alternately with the clock. The Soother clock will synchronise with your mobile device after pairing.

TIP

The following items can be adjusted from the **MyVTech Soother App**.

- Temperature format
- 12-hour or 24-hour time format
- Temperature and time rotation interval

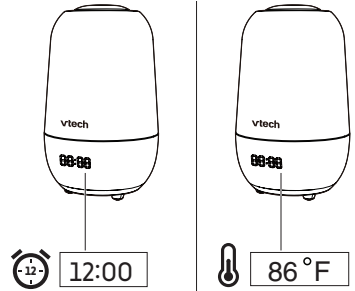

✧ Audio streaming from your mobile device

The Soother can function as a Bluetooth Speaker after pairing with a mobile device with Bluetooth, allowing your own music to be played through the Soother.

Connecting your Bluetooth device with the Soother using Bluetooth audio

To use a Bluetooth enabled mobile device with your Soother, you must first pair and connect your Bluetooth mobile device with the Soother. Before you begin, make sure that your Bluetooth enabled mobile device is not connected to any other Bluetooth device.

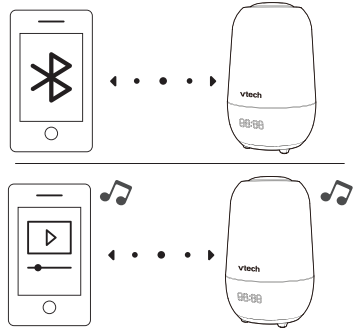

On the Soother

- Press and hold the Bluetooth pairing key ✧ for 5 seconds to enter Bluetooth pairing mode.

On your device

- Set your mobile device to discoverable mode before pairing.
- Place your mobile device near the Soother during the whole pairing process.
- Select "V-Hush Pro Speaker" under the device list.

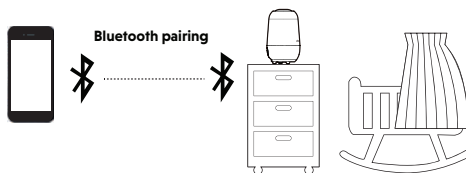
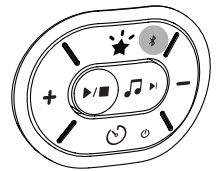

Scan the QR code for more app instructions.

NOTE

- After the Soother enters Bluetooth pairing mode, the word **BLUE** will continue to flash on the digital display.



GENERAL PRODUCT CARE

To keep this product working well and looking good, please follow these guidelines:

- Avoid placing the Soother near heating appliances and devices that generate electrical noise (for example, motors or fluorescent lamps).
- DO NOT expose the Soother to direct sunlight or moisture.
- Avoid dropping the product or treating it roughly.
- DO NOT immerse the Soother in water and do not clean it under running water.
- DO NOT use solvents, cleaning sprays or liquid cleaners.
- Clean with a soft damp cloth.
- Make sure the product is dry before you connect them to the mains again.



STORAGE

When you are not intending to use the Soother for some time, store the product and the adaptor in a cool, dry place.

ADULT SUPERVISION

- This product should be for use by adults only.
- Do not place the product inside the cot or playpen.
- To ensure your children's safety, do not allow them to touch or play with the product or accessories. THIS IS NOT A TOY.

DECLARATION OF CONFORMITY

This product is intended for use within Europe.

This equipment complies with the essential requirements to EU Directive 2014/53/EU on radio systems and telecommunication equipment.

VTech Telecommunications Ltd. hereby declares that this Baby Sleep Soother BC8313 is in compliance with the essential requirements and other relevant provisions of Directive 2014/53/EU.

The Declaration of Conformity for the Baby Sleep Soother BC8313 is available from

www.vtech.com/rtte-directive.



DISPOSAL OF BATTERIES AND PRODUCT



The crossed-out wheellie bin symbols on products and batteries, or on their respective packaging, indicates that they must not be disposed of with domestic waste as they contain substances that can be damaging to the environment and human health.



The chemical symbols Hg, Cd or Pb, where marked, indicate that the battery contains more than the specified value of mercury (Hg), cadmium (Cd) or lead (Pb) set out in Battery Directive (2006/66/EC).

The solid bar indicates that the product was placed on the market after 13th August, 2005.

Help protect the environment by disposing of your product or batteries responsibly.

PRODUCT WARRANTY



CUSTOMER SERVICE AND WARRANTY

IMPORTANT

Please retain the receipt as proof of purchase.

Customer service

You are the owner of a quality product from VTech®, manufactured with care and under strict quality controls.

The warranty does not cover the following:

- Damage to the product due to improper use.
- Damage caused by failure to observe the operating instructions.
- Unauthorised repairs or modifications to the product.
- Faulty batteries or damage caused by battery leakage.
- Damage caused by defective or ineffective packaging used in transit or damage caused during transportation.
- Damage to the LCD display.

If you have any questions, please contact our Customer Service:

www.vtechphones.eu

Importer: SNOM Technology GmbH.
Aroser Allee 66, 13407, Berlin.

Manufacturer: VTech Telecommunications Ltd.
23/F., Tai Ping Industrial Centre, Block 1, 57 Ting kok Road, Tai Po, Hong Kong.



Specifications are subject to change without notice.
© 2023 VTech Telecommunications Ltd. All rights reserved.
10/23. BC8313_SNOM_EN_QSG_V1.





vtech[®]

Schnellstart-Anleitung

TECHNISCHE DATEN

Frequenz	2402 - 2480 MHz Maximale Leistung des Senders: 0,1 W (100 mW)
Kanäle	79
Nomineller Wirkungsbereich	Der tatsächliche Wirkungsbereich kann abhängig von den Umweltbedingungen bei der Verwendung variieren.
Anschlusswerte	Netzteil für das V-Hush: Eingang: 100-240 V~50/60 Hz 0,5 A; Ausgang: 5 V DC 1,5 A -ODER- Ausgang: 5 V DC, 2 A Integrierter, nicht austauschbarer Li-Ionen-Akku: 3,6 V, 2600 mAh



PAKETINHALT

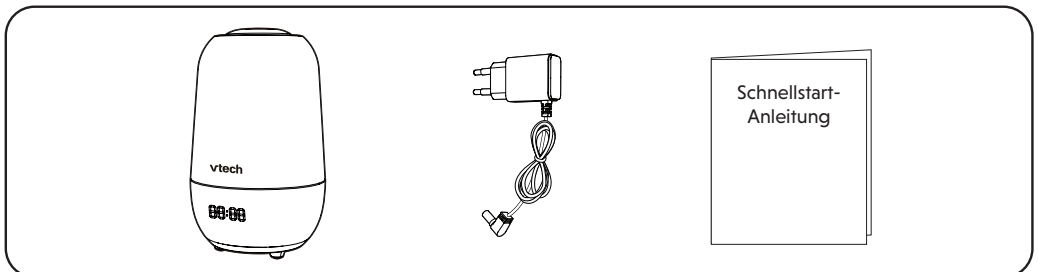

WICHTIGE SICHERHEITSHINWEISE

Das aufgebrachte Typenschild befindet sich auf der Unterseite der Basis des Gerätes.

Bei der Verwendung unserer Geräte sollten stets grundlegende Sicherheitsmaßnahmen beachtet werden, um Gefahren durch Feuer, Stromschläge oder Verletzungen zu vermeiden. Dazu zählen:

1. Beachten Sie alle Warnungen und Anweisungen, die auf dem Produkt angegeben sind.
2. Die Einrichtung muss durch einen Erwachsenen erfolgen.
3. Dieses Produkt dient als Hilfsmittel. Es stellt keinen Ersatz für eine verantwortungsvolle und ordnungsgemäße Aufsicht durch einen Erwachsenen dar und sollte nicht als solche verwendet werden.
4. Dieses Produkt ist nicht für den Einsatz als medizinische Überwachung vorgesehen.
5. Verwenden Sie dieses Produkt nicht in der Nähe von Wasser. Beispielsweise in der Nähe einer Badewanne, eines Waschbeckens, eines Schwimmbeckens oder einer Dusche.
6. **VORSICHT:** Verwenden Sie nur den mitgelieferten eingebauten Akku. Wenn in dem V-Hush ein falscher Batterietyp (Akkutyp) verwendet wird, kann Explosionsgefahr bestehen. Der Akku soll während des Gebrauchs, der Lagerung oder des Transports keinen extrem hohen oder extrem niedrigen Temperaturen oder niedrigem Luftdruck (in großer Höhe) ausgesetzt werden. Entsorgung des Akkus in Feuer bzw. einem heißen Ofen oder durch Quetschen bzw. Zerschneiden kann zu seiner Explosion führen. Die Lagerung oder die Verwendung des Akkus in einer Umgebung mit extrem hohen Temperaturen kann zu einer Explosion oder zum Austreten von brennbaren Flüssigkeiten oder Gasen führen. Setzen Sie den Akku nie extrem niedrigem Luftdruck (in großer Höhe) aus, da auch dies zu einer Explosion oder zum Austreten von brennbaren Flüssigkeiten oder Gasen führen kann. Entsorgen Sie gebrauchte Akkus und Batterien immer gemäß den entsprechenden rechtlichen Anweisungen.
7. Verwenden Sie mit diesem Produkt nur das mitgelieferte Netzteil. Eine falsche Netzteilpolarität oder -spannung kann schwere Schäden am Gerät verursachen.



Technische Daten der kompatiblen Netzteile:
Eingang: 100-240 V-50/60 Hz 0,5 A Ausgang: 5 V DC 1,5 A
VTech Telecommunications Ltd.

Modell: VT07EEU05150(EU)
-ODER-

Eingang: 100-240 V-50/60 Hz 0,5 A Ausgang: 5 V DC 2 A
VTech Telecommunications Ltd.



Modell: VT07EEU05200(EU)



Technische Daten der kompatiblen wiederaufladbaren Akkus:



Zhuhai Great Power Energy Co., Ltd.
Li-Ionen-Akku, 3,6 V, 2600 mAh, 9,36 Wh;
Modell: ICR18650-2.6Ah-3.6V-1S1P

8. Die Netzteile sind für eine ordnungsmäßige Platzierung in einer vertikalen oder Bodensteckdose vorgesehen. Die Kontaktstifte sind nicht geeignet, den Stecker in einer Steckdose an der Decke zu halten.
9. Ziehen Sie den Stecker des Geräts aus der Steckdose, bevor Sie es reinigen. Verwenden Sie keine flüssigen oder Sprühreiniger. Verwenden Sie einen feuchten Lappen für die Reinigung.
10. Nehmen Sie keine Änderungen am Netzteil vor und ersetzen Sie es nicht durch ein anderes Netzteil. Es besteht Verletzungsgefahr.
11. Legen oder stellen Sie keine Gegenstände auf die Stromkabel. Stellen Sie das Gerät nicht an Orten auf, an denen auf die Kabel getreten oder die Kabel gequetscht werden könnten.
12. Dieses Produkt sollte nur über die Art von Stromquelle betrieben werden, die auf dem Typenschild angegeben ist. Wenn Sie nicht sicher sind, welche Stromversorgung in Ihrem Zuhause vorliegt, wenden Sie sich an Ihren Händler oder Energieversorger.
13. Überlasten Sie die Wandsteckdosen nicht.
14. Stellen Sie dieses Produkt nicht auf wackelige Tische, Regale, Ständer oder anderen ungeeigneten Oberflächen auf.

15. Dieses Produkt sollte nicht an Orten ohne ordnungsgemäße Belüftung aufgestellt werden. Die Schlitz- und Öffnungen an der Rück- oder Unterseite dieses Produkts dienen der Belüftung. Um ein Überhitzen zu vermeiden, dürfen diese Öffnungen nicht blockiert werden, indem das Produkt auf einer weichen Oberfläche wie einem Bett, Sofa oder Teppich aufgestellt wird. Dieses Produkt sollte niemals neben oder über einer Heizung oder Heizquelle aufgestellt werden.
16. Stecken Sie niemals Gegenstände in die Öffnungen des Produkts, da im Inneren gefährliche Spannungen auftreten.
17. Verschütten Sie niemals irgendwelche Flüssigkeiten auf das Gerät.
18. Um das Risiko von Stromschlägen zu reduzieren, nehmen Sie dieses Produkt nicht auseinander. Das Auseinandernehmen oder Entfernen von Teilen des Produkts kann Sie gefährlichen Spannungen oder anderen Risiken aussetzen.
19. Prüfen Sie regelmäßig alle Bestandteile auf Schäden.
20. Bei Verwendung bestimmter elektronischer Geräte wie Babyphones, schnurlose Telefone usw. besteht ein sehr geringes Risiko einer Verletzung Ihrer Privatsphäre. **Um Ihre Privatsphäre zu schützen, stellen Sie sicher, dass Ihr Produkt vor dem Kauf nie verwendet worden ist. Setzen Sie das V-Hush regelmäßig durch Ausschalten und anschließend durch Einschalten zurück, und schalten Sie ihn aus, wenn Sie nicht vorhaben, ihn in der näheren Zukunft wieder zu benutzen.**
21. Kinder sollten beaufsichtigt werden, um sicherzustellen, dass sie nicht mit dem Produkt spielen.
22. Dieses Produkt ist nicht für die Verwendung durch Personen (einschließlich Kinder) mit eingeschränkter körperlicher, sensorischer oder geistiger Fähigkeiten oder mangelnder Erfahrung oder Kenntnis gedacht, sofern sie nicht von einer für ihre Sicherheit verantwortlichen Person beaufsichtigt oder in die Verwendung des Geräts eingewiesen wurden.
23.  Der Schlaftrainer ist ein Produkt der Klasse III.
24.  Dieses Produkt ist ausschließlich für die Verwendung in Innenräumen bestimmt.
25.  **Warnung:** Die Lichtquellen in diesem Schlaftrainer sind nicht austauschbar. Wenn die Leuchte ggf. das Ende ihrer Lebensdauer erreicht, ist der gesamte Schlaftrainer zu ersetzen.

BEWAHREN SIE DIESE ANLEITUNG AUF

Warnungen

- Verwenden und lagern Sie das Produkt bei einer Temperatur zwischen 0 °C und 40 °C.
- Unsachgemäße Handhabung von Akkus kann zu Verbrennungs-, Brand- oder Explosionsgefahren führen.
- Setzen Sie das Produkt keiner extremen Kälte, Hitze oder direkter Sonneneinstrahlung aus. Stellen Sie das Gerät nicht in die Nähe einer Hitzequelle.
-  **Warnung - Strangulierungsgefahr - Kinder können sich mit Netzkabeln STRANGULIEREN.** Bewahren Sie dieses Kabel mehr als 1 m außerhalb der Reichweite von Kindern auf. Entfernen Sie nicht das Warnschild auf dem Netzkabel. 
- Stellen oder installieren Sie das V-Hush niemals in Kinderbetten oder den Laufstall des Kindes. Bedecken Sie das V-Hush niemals mit einer Decke oder ähnlicher Bedeckung.
- Andere elektronische Produkte können Störungen Ihres Schlaftrainers verursachen. Versuchen Sie, Ihr V-Hush so weit wie möglich von folgenden elektronischen Geräten entfernt aufzustellen: Kabellose Router, Radios, Mobiltelefone, Gegensprechanlagen, Überwachungskameras, Fernsehgeräte, PCs, Küchengeräte und schnurlose Telefone.
- Erlauben Sie Ihrem Kind oder anderen Personen nicht, direkt in das Objektiv des eingeschalteten Projektors zu schauen, um mögliche Augenschäden zu vermeiden.

1A

SCHLAFTRAINER AN NETZTEIL ANSCHLIESSEN UND AUFLADEN

HINWEISE

- Der Akku ist im Schlaftrainer eingebaut.
- Verwenden Sie mit diesem Produkt nur das mitgelieferte Netzteil.
- Stellen Sie sicher, dass das V-Hush an keine elektronisch gesteuerten Steckdosen angeschlossen ist.
- Stecken Sie das Netzteil nur in Wand- oder Bodensteckdosen. Die Kontaktstifte des Netzteils sind nicht dafür gemacht, das Gewicht des V-Hush zu tragen, also schließen Sie ihn an keine Decken-Steckdosen an. Andernfalls ist das Netzteil möglicherweise nicht ordnungsgemäß in der Steckdose eingesteckt.
- Stellen Sie sicher, dass sich das V-Hush und das Netzteil außerhalb der Reichweite von Kindern befinden.

Schließen Sie das Netzteil an das V-Hush und an eine Netzsteckdose an, und das V-Hush schaltet sich anschließend automatisch ein.

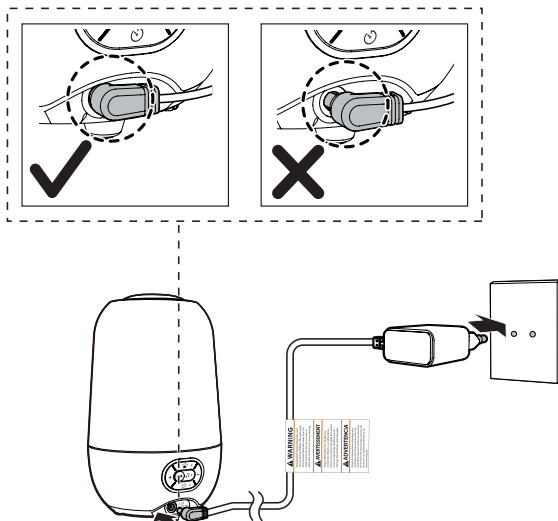

1B

SCHLAFTRAINER EINSCHALTEN

Drücken Sie den -Schalter, um das V-Hush einzuschalten, wenn er nicht an das Stromnetz angeschlossen ist.

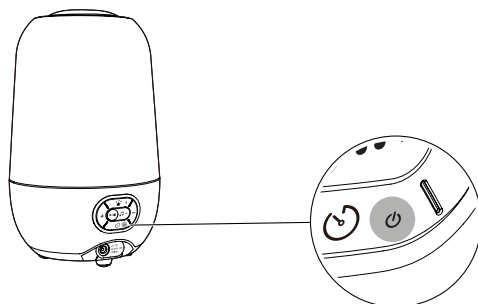



APP HERUNTERLADEN

Laden Sie die MyVTEch Soother-App für weitere Premiumfunktionen herunter

Laden Sie die **MyVTEch Soother-App** aus dem Apple Store oder dem Google Play Store auf Ihr Mobilgerät herunter, um vollen Zugriff auf die Funktionen zu erhalten und Ihr V-Hush bequem zu steuern. Setzen Sie fortschrittliche Funktionen wie die Anpassung eines Programms mit nur wenigen Fingerberührungen in die Tat um. Mit der **MyVTEch Soother-App** können Sie Ihr Baby entspannt verwöhnen.

☀ TIPP

- Stellen Sie sicher, dass Ihr Mobilgerät die Mindestanforderungen für die Mobil-App erfüllt.



📄 HINWEIS

Die Mobil-App ist kompatibel mit:

- Android™ 6.0 oder höher; und
- iOS 12 oder höher.

Schritt 1

Installieren Sie die MyVTEch Soother-App

1. Besuchen Sie den App Store  oder den Google Play Store .
2. Suchen Sie nach der Mobil-App mit dem Stichwort **MyVTEch Soother**.
3. Laden Sie die **MyVTEch Soother-App** herunter und installieren Sie sie auf Ihrem Mobilgerät.

-ODER-

Scannen Sie den QR-Code unten, um die App zu installieren.



Schritt 2

Verbinden Sie beide Geräte über Bluetooth

Folgen Sie den Anweisungen in der Mobil-App, um Ihr V-Hush einzurichten und zu koppeln.

4. Tippen Sie auf das App-Symbol, um die Mobil-App auf Ihrem Mobilgerät auszuführen, und stellen Sie Ihr Mobilgerät in den Bluetooth-Erkennungsmodus.
5. Das V-Hush beginnt nach dem Einschalten, automatisch nach Geräten in der Nähe zu suchen.
6. Wählen Sie **MyVTEch Soother** aus der Liste der verfügbaren Geräte und warten Sie, bis der Kopplungsvorgang abgeschlossen ist.

📄 HINWEISE

- Stellen Sie sicher, dass das V-Hush vor dem Koppeln eingeschaltet ist.
- Bewegen Sie Ihr Mobiltelefon in die Nähe des V-Hush, um die Verbindung zu verbessern.



APP-FUNKTIONEN

BENUTZER-
DEFINIERTES
NACHTLICHT-
FARBE

NICKERCHEN-
TIMER & BENUT-
ZERDEFINIERTES
PROGRAMM

KLEINKIND-
SPERRE

BENUTZER-
DEFINIERTER
FAVORITEN-
MODUS

WECKER

SCHLAFTRAINING

2 VOR DER VERWENDUNG

Schlaftrainer aufstellen

- Stellen Sie das V-Hush mehr als 1 Meter von Ihrem Baby entfernt auf.

⚠ ACHTUNG

- Stellen Sie sicher, dass sich das V-Hush außerhalb der Reichweite Ihres Kindes befindet. Stellen oder installieren Sie das V-Hush niemals ins Kinderbettchen oder den Laufstall des Kindes.

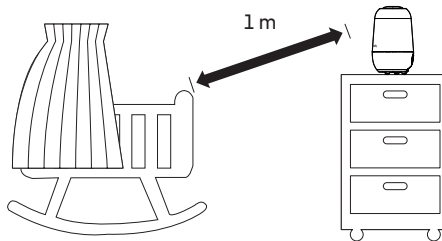

📄 HINWEIS

- Um Interferenz seitens anderen elektronischen Geräten zu vermeiden, stellen Sie Ihr V-Hush mindestens 1 Meter von Geräten wie WLAN-Routern, Mikrowellen, Mobiltelefonen und Computern entfernt auf.

3 ÜBERSICHT

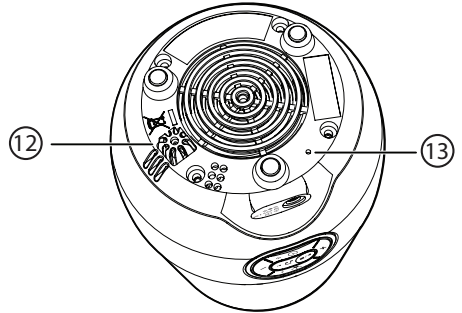
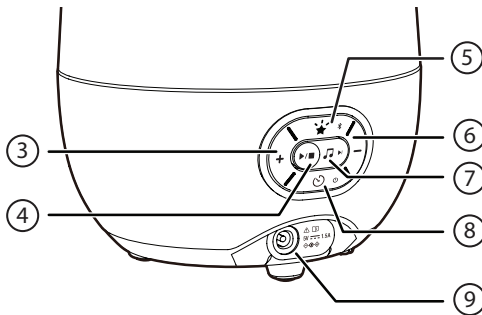
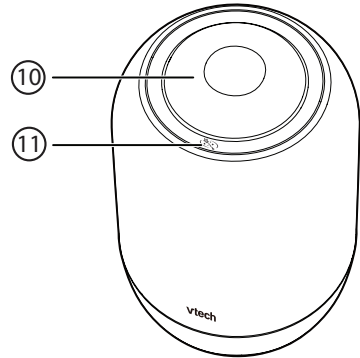
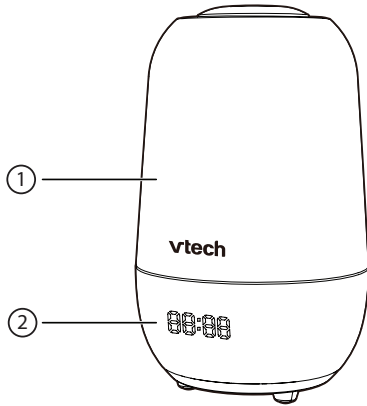

- 1 **Nachtlicht**
- 2 **Digitaldisplay**
- 3 **+ LAUTSTÄRKE**
 - Drücken Sie die Taste, um die Lautstärke des Lautsprechers zu erhöhen.
- 4 **▶/■ Abspielen/Stop**
 - Drücken Sie die Taste, um das Audio abzuspielen, und drücken Sie erneut, um das Abspielen zu beenden.
- 5 **★ Projektionsleuchte An/Aus-Taste**
✳ Bluetooth-Kopplungstaste
 - Drücken und halten Sie die Taste für 5 Sekunden, um den Bluetooth-Kopplungsmodus zu aktivieren.
- 6 **- LAUTSTÄRKE**
 - Drücken Sie die Taste, um die Lautstärke des Lautsprechers zu verringern.
- 7 **🎵 Audio-Taste**
 - Drücken und halten Sie die Taste, um zwischen 4 verschiedenen Modi zu wechseln: Beruhigende Klänge, Schlaflieder, Klassische Musik und Geschichtenerzählen.
- 8 **⏻ An-/ Aus-Schalter**
 - Drücken und halten Sie die Taste, um das V-Hush ein- oder auszuschalten.
- 9 **🕒 Timer**
 - Drücken Sie die Taste, um die Zeitintervalloptionen auszuwählen, und lassen Sie sie los, um den Countdown zu starten.
- 10 **Stromanschluss**
- 11 **🌟 Projektionslicht**
- 12 **🎵 Zaubertaste**
- 13 **Temperatursensor**
- 13 **RESET-Öffnung**



SCHLAFTRAINER VERWENDEN

☀️ Projektionsleuchte

Die Projektionsleuchte befindet sich an der Oberseite des V-Hush und bietet 6 wählbare Muster für Ihr Baby. Das ausgewählte Muster wird in einem Winkel an die Decke projiziert.

Projektion ein- und ausschalten

- Drücken Sie die Projektionsleuchte An-/Aus-Taste ☀️, um die Projektion ein- oder auszuschalten.

Projektionswinkel einstellen

- Neigen Sie die Linse des Projektionslichts manuell, um verschiedene Winkel auszuprobieren. Wählen Sie anschließend den für Ihr Baby am besten geeigneten Winkel aus.
- Stellen Sie die Position des V-Hush mit der Projektionsleuchte ein, um Ihrem Baby eine beruhigende Einschlafhilfe zu bieten. Für eine optimale Leistung sollte das V-Hush in einer aufrechten Position aufgestellt werden.

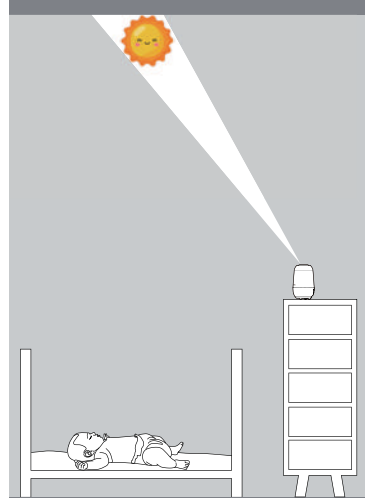

🪄 Zaubertaste

Verschiedene Funktionen können mit der **Zaubertaste** 🪄 auf der Oberseite des V-Hush ausgeführt werden.

V-Hush starten oder stoppen

- Bei Inaktivität tippen Sie auf die **Zaubertaste** 🪄, um das V-Hush zu starten und mit den vorherigen Einstellungen fortzusetzen.
- Bei Aktivität tippen Sie auf die **Zaubertaste** 🪄, um das V-Hush zu stoppen.

Ihren Favoritenmodus wechseln

- Tippen Sie zweimal auf die **Zaubertaste** 🪄, um zum nächsten Favoritenmodus zu wechseln.

Helligkeit des Nachtlights anpassen

Mit dem Nachtlight kann das V-Hush einen sanften Farbton ausstrahlen, um Ihr Baby in einem dunklen Raum zu beruhigen. Sie können die Helligkeitsstufe des Lichts direkt am Schlaftrainer einstellen und die Nachtlightfarbe in der **MyVTech Soother-App** aus der Ferne einstellen.

- Tippen und halten Sie die **Zaubertaste** 🪄, um die Helligkeitsstufe des Nachtlights einzustellen.

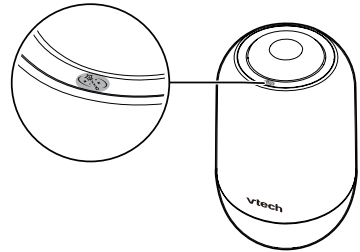

🎵 Audio-Player

Eine Auswahl an Audioinhalten, einschließlich beruhigender Klänge, Schlaflieder, klassischer Musik und Geschichten, ist praktisch. Alle Töne sind im Schlaftrainer vorgespeichert.

Audio abspielen oder stoppen

- Drücken Sie ▶/■, um Töne, Musik oder Geschichten abzuspielen, und drücken Sie sie erneut, um das Abspielen zu beenden.

Audiomodus ändern

- Drücken und halten Sie die Taste 🎵, um zwischen 4 verschiedenen Modi in der folgenden Reihenfolge zu wählen.
 - Naturgeräusche
 - Schlaflied
 - Klassische Musik
 - Geschichtenerzählen

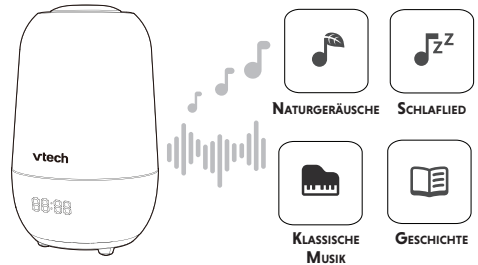

Audio überspringen

- Drücken Sie ▶|, um das aktuelle Lied zu überspringen und das nächste Lied abzuspielen.

Lautstärke anpassen

- Drücken Sie + oder -, um die Lautstärke zu erhöhen oder zu verringern.

⚠️ ACHTUNG

- Achten Sie auf die Lautsprecherlautstärke. Zum Schutz der Ohren ist die maximale Lautstärke standardmäßig auf **Stufe 6** eingestellt (**Stufe 1** - die niedrigste bis **Stufe 10** - die höchste). Wenn Sie die Lautstärke höher als **Stufe 6** einstellen möchten, können Sie diese in der **MyVtech Soother-App** anpassen.

📖 HINWEISE

Wenn ein Ton abgespielt wird, werden zwei Buchstaben vor dem Doppelpunkt auf der Digitaldisplay angezeigt. Sie geben den Audiomodus an, in dem Sie sich gerade befinden, und den Titel, der gerade abgespielt wird.

- **LN** steht für den Modus Schlaflied.
- **CM** steht für den Modus Klassische Musik.
- **ST** steht für den Modus Geschichtenerzählen.
- **NR** steht für den Modus Naturgeräusche.

🕒 Timer für automatische Abschaltung

Während das V-Hush eine Geschichte, ein Schlaflied, klassische Musik oder beruhigende Klänge abspielt, hilft Ihnen die Funktion des Timers für automatische Abschaltung, die Projektion, das Licht und die Töne nach 30, 60, 120, 180 oder 240 Minuten automatisch zu stoppen.

Timer für automatische Abschaltung einstellen

- Drücken Sie 🕒, um zwischen den Timer-Optionen AUS, 30 Minuten, 60 Minuten, 120 Minuten, 180 Minuten oder 240 Minuten umzuschalten.
- Beenden Sie das Drücken von 🕒, um den Countdown zu starten.
- Drücken Sie 🕒 zum Umschalten auf AUS, um den Countdown zu stoppen.

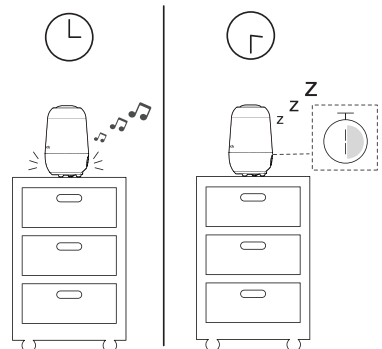

⌚ Temperatur und Zeit

Sobald das V-Hush eingeschaltet ist, wird die Raumtemperatur automatisch erkannt. Der Messwert wird abwechselnd mit der Uhr auf dem Digitaldisplay angezeigt. Die Uhr des V-Hush wird nach der Kopplung mit Ihrem Mobilgerät synchronisiert.

☀ TIPP

Die folgenden Punkte können über die MyVTech Soother-App eingestellt werden.

- Temperaturformat
- 12-Stunden- oder 24-Stunden-Zeitformat
- Temperatur und Rotationszeitintervall

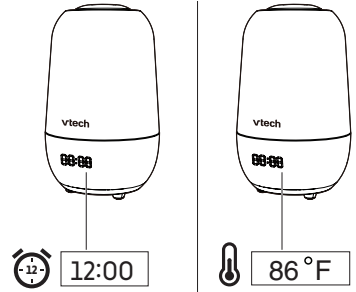

✳ Audio-Streaming von Ihrem Mobilgerät

Das V-Hush lässt sich nach der Kopplung mit einem Mobilgerät über Bluetooth als Bluetooth-Lautsprecher verwenden, sodass Sie Ihre eigene Musik von Ihrem Mobilgerät über das V-Hush abspielen können.

Verbinden Ihres Bluetooth-Geräts mit dem V-Hush über Bluetooth-Audio

Um ein Bluetooth-fähiges Mobilgerät mit dem V-Hush zu verwenden, müssen Sie Ihr Bluetooth-Mobilgerät zunächst mit dem V-Hush koppeln und verbinden. Stellen Sie zunächst sicher, dass Ihr Bluetooth-fähiges Mobilgerät nicht mit einem anderen Bluetooth-Gerät verbunden ist.

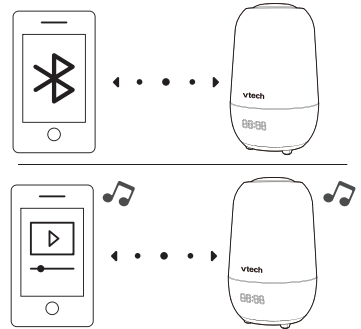

Auf dem V-Hush

- Drücken und halten Sie die Bluetooth-Kopplungstaste ✳ für 5 Sekunden, um den Bluetooth-Kopplungsmodus zu aktivieren.



Auf Ihrem Mobilgerät

- Stellen Sie Ihr Mobilgerät vor der Kopplung in den Erkennungsmodus.
- Platzieren Sie Ihr Mobilgerät während des gesamten Kopplungsvorgangs neben dem V-Hush.
- Wählen Sie „**V-Hush Pro Speaker**“ in der Geräteliste aus.

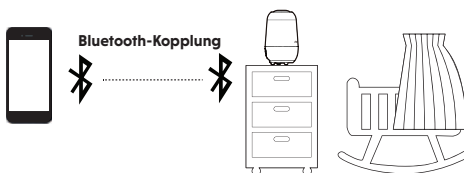

Scannen Sie den QR-Code, um weitere Anweisungen zur App zu erhalten.

📄 HINWEIS

- Nachdem das V-Hush in den Bluetooth-Kopplungsmodus übergegangen ist, blinkt das Wort **BLUE** weiterhin auf dem Digitaldisplay.



ALLGEMEINE PFLEGEHINWEISE

Bitte befolgen Sie diese Hinweise, damit dieses Produkt immer gut aussieht und perfekt funktioniert:

- Stellen Sie das V-Hush nicht in der Nähe von Heizgeräten und Geräten auf, die elektrische Interferenz erzeugen können (z. B. Motoren oder Leuchtstofflampen).
- Setzen Sie das V-Hush KEINER direkten Sonneneinstrahlung aus und schützen Sie das V-Hush vor Nässe.
- Lassen Sie das Produkt nicht fallen und behandeln Sie es vorsichtig.
- Tauchen Sie das V-Hush NIEMALS in Wasser und reinigen Sie ihn nicht unter dem Wasserhahn.
- Verwenden Sie KEINE Lösungsmittel, flüssige Reinigungsmittel oder Sprühreiniger.
- Reinigen Sie das Produkt nur mit einem feuchten Tuch.
- Stellen Sie sicher, dass das Produkt trocken ist, bevor Sie es wieder an das Stromnetz anschließen.



AUFBEWAHRUNG

Wenn Sie das V-Hush längere Zeit nicht benutzen, bewahren Sie das Produkt und das Netzteil an einem kühlen und trockenen Ort auf.

AUFSICHT DURCH ERWACHSENE

- Dieses Produkt ist ausschließlich für den Gebrauch durch Erwachsene bestimmt.
- Stellen Sie das Produkt nicht ins Kinderbettchen oder den Laufstall des Kindes.
- Um die Sicherheit Ihrer Kinder zu gewährleisten, sollten Sie sie nicht mit dem Produkt oder Zubehör spielen lassen. DIESES GERÄT IST KEIN SPIELZEUG.

KONFORMITÄTSERKLÄRUNG

Dieses Produkt ist für den Einsatz innerhalb Europas vorgesehen.

Dieses Produkt entspricht den wesentlichen Bedingungen der Funkanlagen-Richtlinie 2014/53/EU über Funkanlagen und Telekommunikationsendeinrichtungen.

VTech Telecommunications Ltd. erklärt hiermit, dass dieser V-Hush Pro Schlaftrainer BC8313 die grundlegenden Anforderungen und andere anwendbare Bestimmungen der Richtlinie 2014/53/EU einhält.



Die Konformitätserklärung für den V-Hush Pro Schlaftrainer BC8313 ist unter www.vtech.com/rtte-directive direkt verfügbar.

ENTSORGUNG VON BATTERIEN, AKKUS UND GERÄTEN



Das durchgestrichene Mülltonnensymbol auf Geräten und Batterien bzw. der Verpackung bedeutet, dass diese Artikel nicht mit dem Hausmüll entsorgt werden dürfen, da sie Materialien enthalten, die schädlich für die Umwelt und die menschliche Gesundheit sind.



Die chemischen Symbole Hg, Cd oder Pb weisen ggf. darauf hin, dass die Batterie (der Akku) mehr als die in der Batterieverordnung (2006/66/EC) vorgeschriebene Menge an Quecksilber (Hg), Cadmium (Cd) oder Blei (Pb) enthalten.

Die ausgefüllte Leiste weist darauf hin, dass das Produkt nach dem 13. August 2005 auf den Markt gebracht wurde.

Helfen Sie mit, die Umwelt zu schützen – entsorgen Sie Ihre Geräte, Batterien und Akkus verantwortungsbewusst.

PRODUKTGARANTIE



KUNDENDIENST UND GARANTIE

WICHTIG

Bewahren Sie den Kassenbeleg als Kaufnachweis auf.

Kundendienst

Sie sind der Besitzer eines Qualitätsprodukts von VTech®, das mit Sorgfalt und unter strengen Qualitätskontrollen hergestellt wurde.

Folgende Punkte werden von der Garantie nicht abgedeckt:

- Beschädigung des Produkts durch unsachgemäßen Gebrauch.
- Unbefugte Reparaturen oder Änderungen am Produkt.
- Durch Nichtbeachtung der Gebrauchsanweisung verursachte Schäden.
- Fehlerhafte Akkus oder durch Auslaufen der Akkus verursachte Schäden.
- Durch mangelhafte oder unwirksame Transportverpackungen verursachte Schäden oder Transportschäden.
- Beschädigung des LCD-Displays.

Bei Fragen wenden Sie sich bitte an unseren Kundendienst:

www.vtechphones.eu

Importeur: SNOM Technology GmbH
Aroser Allee 66, 13407 Berlin.

Hersteller: VTech Telecommunications Ltd.
23/F., Tai Ping Industrial Centre, Block 1, 57 Ting kok Road, Tai Po, Hong Kong.



Technische Daten können ohne vorherige Ankündigung geändert werden.
© 2023 VTech Telecommunications Ltd. Alle Rechte vorbehalten. 10/23. BC8313_SNOM_DE_GSG_V1



ES

BC8313

V-Hush Pro

Entrenador del sueño

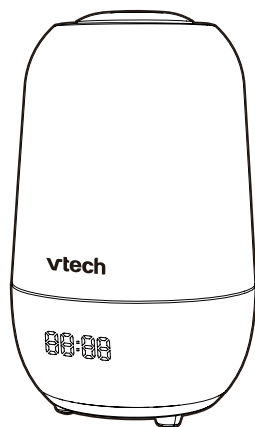

vtech[®]

Guía de inicio rápido

ESPECIFICACIONES TÉCNICAS

Frecuencia	2402 - 2480 MHz Potencia máxima utilizada por el transmisor: 0,1 W (100 mW)
Canales	79
Alcance efectivo nominal	El alcance de funcionamiento real puede variar según las condiciones ambientales en el momento de su uso.
Requisitos de energía	Adaptador de corriente para el V-Hush: Entrada: 100-240 V~ 50/60 Hz 0,5 A; Salida: 5 VCC 1,5 A -O- Salida: 5 VCC 2 A Batería de iones de litio integrada y no sustituible por el usuario: 3,6 V, 2600 mAh



QUÉ INCLUYE LA CAJA

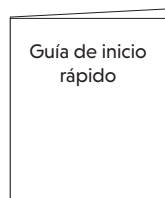
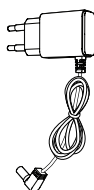
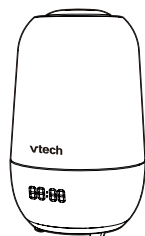

INSTRUCCIONES DE SEGURIDAD IMPORTANTES

La placa de identificación utilizada se encuentra en la parte inferior de la base del V-Hush.

Al utilizar el equipo, deben seguirse siempre las precauciones básicas de seguridad para reducir el riesgo de incendio, descarga eléctrica y lesiones, incluyendo:

1. Siga todas las advertencias e instrucciones señaladas en el producto.
2. Se requiere instalación realizada por un adulto.
3. Este producto ha sido diseñado como una ayuda. No es un sustituto de la supervisión responsable y adecuada de un adulto y no debe utilizarse como tal.
4. Este producto no está destinado a ser utilizado como un monitor médico.
5. No utilice este producto cerca del agua. Por ejemplo, cerca de una bañera, lavabo, piscina o ducha.
6. **PRECAUCIÓN:** Utilice únicamente la batería integrada suministrada. Puede haber riesgo de explosión si se utiliza un tipo de batería incorrecto para el V-Hush. La batería no puede ser sometida a temperaturas extremas altas o bajas y a baja presión atmosférica a gran altura durante su uso, almacenamiento o transporte. Arrojar la batería al fuego o a un horno caliente, o aplastar o cortar mecánicamente la batería puede provocar una explosión. Dejar la batería en un entorno de temperatura extremadamente alta puede provocar una explosión o una fuga de líquido o gas inflamable. La batería sometida a una presión de aire extremadamente baja puede provocar una explosión o una fuga de líquido o gas inflamable. Deseche la batería usada de acuerdo con las instrucciones.
7. Utilice únicamente el adaptador incluido con este producto. Una polaridad o tensión incorrectas del adaptador puede dañar gravemente el producto.



Información sobre el adaptador de corriente:
Entrada: 100-240 V-50/60 Hz 0,5 A Salida: 5 VCC 1,5 A
VTech Telecommunications Ltd.
Modelo: VT07EEU05150(EU)

-O-

Entrada: 100-240 V-50/60 Hz 0,5 A Salida: 5 VCC 2 A
VTech Telecommunications Ltd.

Modelo: VT07EEU05200(EU)



Información sobre la batería recargable:
Zhuhai Great Power Energy Co., Ltd.
Batería de iones de litio, 3,6 V, 2600 mAh, 9,36 Wh;
Modelo ICR18650-2.6Ah-3.6V-1S1P

8. El adaptador de corriente está pensado para ser orientado correctamente en posición vertical o en el suelo. Las clavijas no están diseñadas para mantener el enchufe en su sitio si se conecta en un techo.
9. Desenchufe este producto de la toma de corriente antes de limpiarlo. No utilice limpiadores líquidos o en aerosol. Utilice un paño húmedo para la limpieza.
10. No modifique los adaptadores de corriente para sustituirlos por otros adaptadores, ya que esto provoca una situación de peligro.
11. No permita que nada se apoye en los cables de alimentación. No instale este producto en lugares donde los cables puedan ser pisados o enredarse.
12. Este producto solamente debe funcionar con el tipo de alimentación eléctrica indicado en la etiqueta de identificación. Si no está seguro del tipo de alimentación de su casa, consulte a su distribuidor o a la compañía eléctrica local.
13. No sobrecargue las tomas de corriente.
14. No coloque este producto sobre una mesa, estantería, soporte u otras superficies inestables.

15. Este producto no debe colocarse en ninguna zona donde no haya una ventilación adecuada. Las ranuras y aberturas en la parte posterior o inferior de este producto se proporcionan para la ventilación. Para evitar el sobrecalentamiento, estas aberturas no deben bloquearse colocando el producto sobre una superficie blanda, como una cama, un sofá o una alfombra. Este producto nunca debe colocarse sobre un radiador o una fuente de calor o cerca de ellos.
16. No introduzca nunca objetos en las aberturas del producto, ya que en su interior existen tensiones peligrosas.
17. No derrame líquido de ningún tipo sobre el producto.
18. Para reducir el riesgo de descarga eléctrica, no desmonte este producto. El desmontaje o retirada de partes del producto puede exponerle a tensiones peligrosas o a otros riesgos.
19. Examine periódicamente todos los componentes en busca de daños.
20. Existe un riesgo muy bajo de pérdida de privacidad cuando se utilizan determinados dispositivos electrónicos, como monitores de bebés, teléfonos inalámbricos, etc. **Para proteger su privacidad, asegúrese de que el producto no se ha utilizado nunca antes de comprarlo, reinicie el V-Hush periódicamente apagando y encendiendo las unidades, y apáguelo si no lo va a utilizar durante algún tiempo.**
21. Los niños deben ser supervisados para asegurarse de que no jueguen con el producto.
22. El producto no está destinado a ser utilizado por personas (incluidos niños) con capacidades físicas, sensoriales o mentales reducidas, o con falta de experiencia y conocimientos, a menos que hayan recibido supervisión o instrucciones sobre el uso del aparato por parte de una persona responsable de su seguridad.

23. El V-Hush es un producto de clase III.

24. Este producto es sólo para uso en interiores.

25. **Advertencia:** Las fuentes luminosas utilizadas en el V-Hush no son sustituibles por el usuario. Cuando las luces lleguen al final de su vida útil, será necesario sustituir el V-Hush completo.

GUARDE ESTAS INSTRUCCIONES

Precauciones

- Utilice y almacene el producto a una temperatura entre 0 °C y 40 °C.
- La manipulación incorrecta de las baterías puede provocar quemaduras, incendios o explosiones.
- No exponga el producto al frío extremo, al calor o a la luz solar directa. No coloque el producto cerca de una fuente de calor.
- **Advertencia-Peligro de estrangulamiento- Los niños podrían ESTRANGULARSE con cuerdas.** Mantenga este cable fuera del alcance de los niños (a más de 0,9 m). No retire la etiqueta de advertencia del cable del adaptador.
- No coloque nunca el V-Hush dentro de la cuna o corralito. Nunca cubra el V-Hush con una toalla o una manta.
- Otros productos electrónicos pueden causar interferencias con el V-Hush. Procure instalar el V-Hush lo más lejos posible de estos aparatos electrónicos: routers inalámbricos, radios, teléfonos móviles, interfonos, monitores de habitación, televisores, ordenadores personales, aparatos de cocina y teléfonos inalámbricos.
- No permita que su hijo o cualquier otra persona mire directamente a la lente del proyector mientras está encendido para evitar posibles daños oculares.

1A CONEXIÓN Y CARGA DEL V-HUSH

NOTAS

- La batería recargable del V-Hush está integrada.
- Utilice únicamente el adaptador incluido con este producto.
- Asegúrese de que el V-Hush no está conectado a una toma de corriente controlada electrónicamente.
- Conecte el adaptador de corriente solamente en posición vertical o en el suelo. Las clavijas de los adaptadores no están diseñadas para aguantar el peso del V-Hush, así que no lo conecte a un techo. De lo contrario, es posible que el adaptador no se conecte correctamente a la toma de corriente.
- Asegúrese de que el V-Hush y el cable del adaptador de corriente están fuera del alcance de los niños.

Conecte el adaptador de corriente al V-Hush y a una toma de CA, y el V-Hush se encenderá automáticamente.

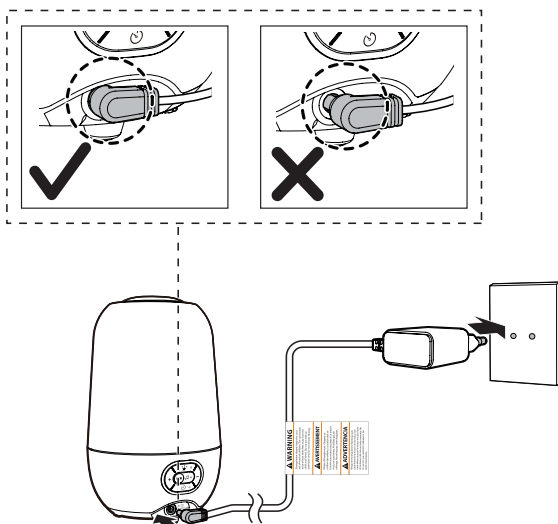

1B ENCENDIDO DEL V-HUSH

Pulse el interruptor  para encender el V-Hush cuando no esté conectado a la red eléctrica.

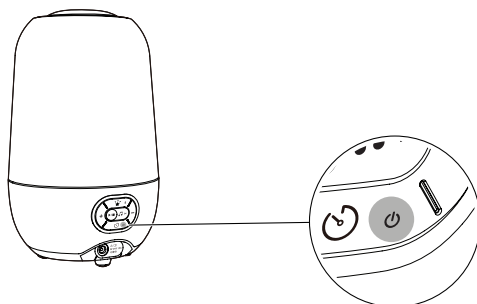



DESCARGAR LA APLICACIÓN

Descargue la aplicación MyVTech Soother para obtener más funciones premium

Descargue la **aplicación MyVTech Soother** en su dispositivo móvil desde Apple Store o Google Play store para acceder a todas las funciones y controlar cómodamente el V-Hush. Ponga en marcha funciones avanzadas, como la personalización de una rutina, con solos unos toques. Con la **aplicación MyVTech Soother** podrá mimar a su bebé.

☀ CONSEJO

- Asegúrese de que su dispositivo móvil cumple los requisitos mínimos para la aplicación móvil.

📖 NOTA

La aplicación móvil es compatible con:

- Android™ 6.0 o posterior; y
- iOS 12 o posterior.

Paso 1

Instale la aplicación MyVTech Soother

1. Navegue por App Store  o Google Play Store .
2. Busque la aplicación móvil con la palabra clave **MyVTech Soother**.
3. Descargue e instale la **aplicación MyVTech Soother** en su dispositivo móvil.

-O-

Escanee el código QR que se muestra a continuación para obtener la aplicación.



Paso 2

Conecte ambos dispositivos por Bluetooth

Siga las instrucciones de la aplicación móvil para configurar y emparejar su V-Hush.

4. Pulse el icono de la aplicación para ejecutar la aplicación móvil en su dispositivo móvil y ponga su dispositivo móvil en modo detectable por Bluetooth.
5. El V-Hush empezará a buscar dispositivos cercanos automáticamente después de encenderlo.
6. Seleccione **MyVTech Soother** en la lista de dispositivos disponibles y espere a que finalice el proceso de emparejamiento.

📖 NOTAS

- Asegúrese de que el V-Hush está encendido antes de emparejarlo.
- Coloque su teléfono móvil cerca del V-Hush para mejorar la conexión.



CARACTERÍSTICAS DE LA APLICACIÓN

LUZ NOCTURNA
EN COLOR
PERSONALIZADA

TEMPORIZADOR
DE SIESTA Y RUTINA
PERSONALIZADA

BLOQUEO
PARA NIÑOS
PEQUEÑOS

MODO FAVORITO
PERSONALIZADO

ALARMA

ENTRENAMIENTO
DEL SUEÑO

2 ANTES DEL USO

Colocación del V-Hush

- Coloque el V-Hush a más de 1 metro de distancia del bebé.

⚠ PRECAUCIÓN

- Mantenga el V-Hush fuera del alcance del niño. No coloque nunca el V-Hush dentro de la cuna o corralito.

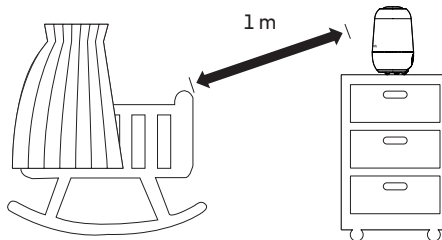

📄 NOTA

- Para evitar las interferencias de otros aparatos electrónicos, coloque el V-Hush a una distancia mínima de 1 metro de aparatos como routers inalámbricos, microondas, teléfonos móviles y ordenadores.

3 VISTA GENERAL

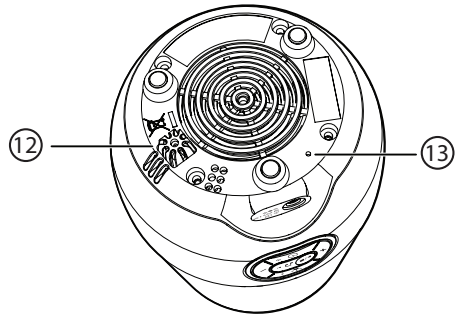
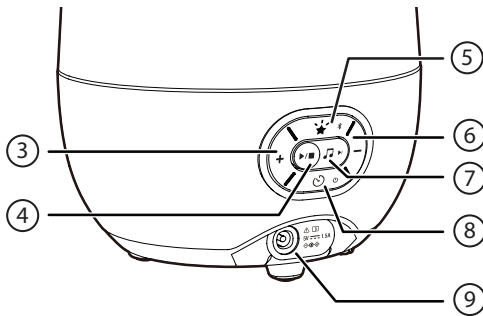
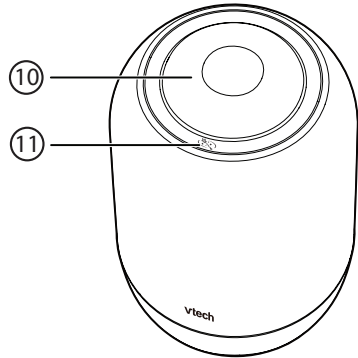
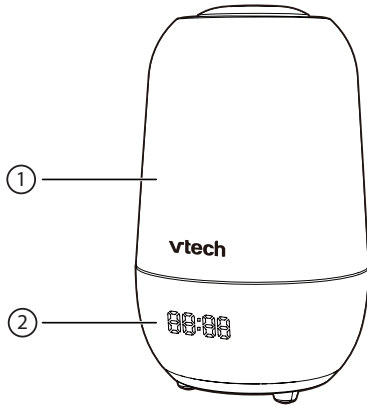

1 **Luz nocturna**

2 **Pantalla digital**

3 **+ VOLUME**

- Pulse para subir el volumen del altavoz del V-Hush.

4 **▶/■ Reproducir/Parar**

- Pulse para reproducir el audio y vuelva a pulsar para detener la reproducción.

5 **★ Tecla On/Off de luz de proyección**

✳ Tecla de emparejamiento Bluetooth

- Mantenga pulsado durante 5 segundos para entrar en el modo de emparejamiento Bluetooth.

6 **- VOLUME**

- Pulse para bajar el volumen del altavoz del V-Hush

7 **🎵 Tecla de audio**

- Mantenga pulsada para cambiar entre 4 modos diferentes: sonido relajante, canción de cuna, música clásica y cuentacuentos.

▶ Saltar

- Pulse para saltar a la siguiente pista.

8 **🔌 Interruptor On/Off (encendido/apagado)**

- Manténgalo pulsado para encender o apagar el V-Hush.

🕒 Temporizador

- Pulse para seleccionar las opciones de intervalo de tiempo y suelte para iniciar la cuenta atrás.

9 **🔌 Clavija de alimentación**

10 **Luz de proyección**

11 **✳ Tecla mágica**

12 **Sensor de temperatura**

13 **Tecla RESET**



UTILIZACIÓN DEL V-HUSH

Luz de proyección

La luz de proyección se encuentra en la parte superior del V-Hush y ofrece 6 patrones seleccionables para su bebé. El patrón seleccionado se proyectará en el techo en ángulo.

Encendido y apagado de la proyección

- Pulse la **tecla On/Off (encendido/apagado) de la proyección de películas**  para encender o apagar la proyección.

Ajuste del ángulo de la proyección

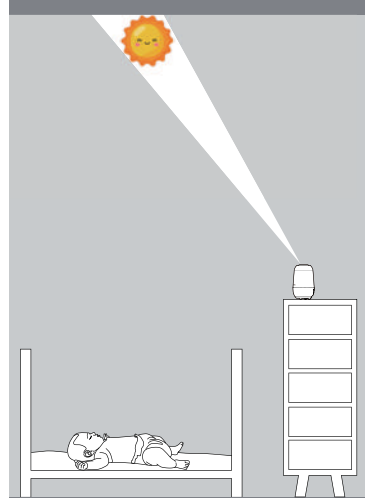

- Incline manualmente la lente de la luz de proyección para probar diferentes ángulos y elija el que mejor se adapte a su bebé.
- Ajuste la posición de su V-Hush con la luz de proyección para ayudar a calmar a su bebé para que duerma. Para un rendimiento óptimo, coloque el V-Hush en posición vertical.



Tecla mágica

Puede ejecutar varias funciones con la **Tecla mágica**  situada en la parte superior del V-Hush.

Iniciar o detener el V-Hush

- Cuando esté inactivo, pulse la **Tecla mágica**  para poner en funcionamiento y reanudar el V-Hush en su configuración anterior.
- Cuando esté activo, pulse la **Tecla mágica**  para detener el V-Hush.

Cambio de modo favorito

- Pulse la **Tecla mágica**  dos veces para pasar al siguiente modo favorito.

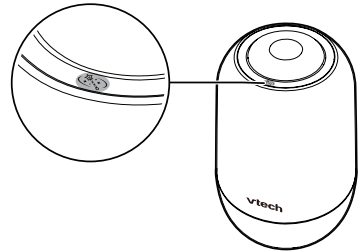

Ajuste del brillo de la luz nocturna

Con la luz nocturna, el V-Hush puede iluminar con un suave tono para calmar a su bebé en una habitación oscura. Puede controlar el nivel de brillo de su resplandor directamente en el V-Hush y ajustar el color de la luz nocturna a distancia en la **aplicación MyVTech Soother**.

- Mantenga pulsada la **Tecla mágica**  para ajustar el nivel de brillo de la luz nocturna.



🎵 Reproductor de audio

Una selección de contenidos que de audio resulta muy útil, como sonidos relajantes, canciones de cuna, música clásica y cuentos. Todos los sonidos vienen prealmacenados en el V-Hush.

Reproducir o detener el audio

- Pulse ▶/■ para reproducir el audio y vuelva a pulsar para detener la reproducción.

Cambiar el modo de audio

- Mantenga pulsado 🎵 para seleccionar entre 4 modos diferentes en la siguiente secuencia.
 - Sonidos de la natur.
 - Canción de cuna
 - Música clásica
 - Cuentacuentos



Saltar un audio

- Pulse ▶| para saltarse la canción actual y reproducir la siguiente.

Ajustar el volumen

- Pulse + o - para subir o bajar el volumen.

⚠️ PRECAUCIÓN

- Cuidado con el volumen del altavoz. Para proteger los oídos, el volumen máximo está ajustado a **Nivel 6** por defecto (**Nivel 1** - el más bajo a **Nivel 10** - el más alto). Si desea ajustar el nivel de volumen por encima del **Nivel 6** puede hacerlo en la **aplicación MyVTech Soother**.

📖 NOTAS

Cuando se esté reproduciendo un audio, en la pantalla digital aparecerán dos letras antes de los dos puntos. Representa el modo de audio en el que se encuentra y la pista que se está reproduciendo.

- 🎵 significa modo de canción de cuna.
- 🎹 significa modo de música clásica.
- 📖 significa modo cuentacuentos.
- 🌳 significa modo de sonidos de la natur.

🕒 Temporizador de apagado automático

Mientras el V-Hush reproduce un cuento, una canción de cuna, música clásica o sonidos relajantes, la función de temporizador de apagado automático le ayuda a detener automáticamente la proyección, la luz y los sonidos después de 30, 60, 120, 180 o 240 minutos.

Ajuste del temporizador de apagado automático

- Pulse 🕒 para seleccionar las opciones de temporizador **OFF** (apagado), **30 minutos**, **60 minutos**, **120 minutos**, **180 minutos** o **240 minutos**.
- Deje de pulsar 🕒 para iniciar la cuenta atrás.
- Cambie 🕒 de nuevo a **OFF** para detener la cuenta atrás.

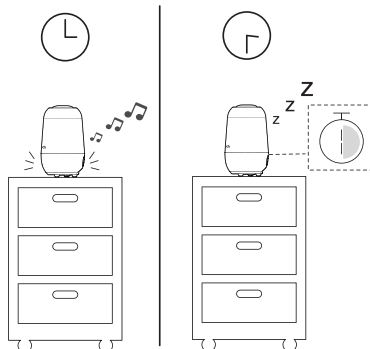

00:00 Temperatura y hora

Una vez encendido el V-Hush, la temperatura ambiente se detecta automáticamente. La medición se muestra en la pantalla digital alternativamente con el reloj. El reloj del V-Hush se sincronizará con su dispositivo móvil tras el emparejamiento

☀ CONSEJO

Los siguientes elementos se pueden ajustar desde la **aplicación MyVTech Soother**.

- Formato de temperatura
- Formato horario de 12 o 24 horas
- Intervalo de alternancia de temperatura y hora

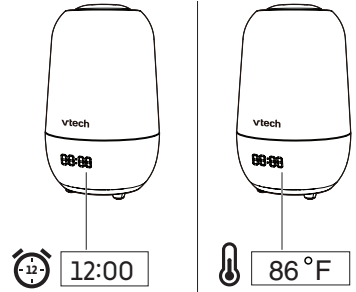

✧ Transmisión de audio desde su dispositivo móvil

El V-Hush puede funcionar como un altavoz Bluetooth después de emparejarlo con un dispositivo móvil a través de Bluetooth, por lo que puede reproducir su propia música desde su dispositivo móvil a través del V-Hush.

Conecte su dispositivo Bluetooth con el V-Hush mediante audio Bluetooth

Para utilizar un dispositivo móvil con Bluetooth con el V-Hush, primero debe emparejar y conectar el dispositivo móvil con Bluetooth con el V-Hush. Antes de empezar, asegúrese de que su dispositivo móvil con Bluetooth no está conectado a ningún otro dispositivo Bluetooth.

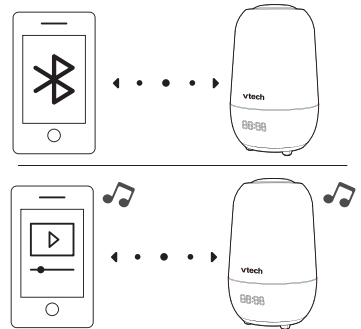

En el V-Hush

- Mantenga pulsada la tecla de emparejamiento Bluetooth ✧ durante 5 segundos para entrar en el modo de emparejamiento Bluetooth.



En su dispositivo móvil

- Ponga su dispositivo móvil en modo visible antes de emparejarlo.
- Mantenga el dispositivo móvil junto al V-Hush durante todo el proceso de emparejamiento.
- Seleccione **"V-Hush Speaker"** (altavoz de V-Hush) en la lista de dispositivos.

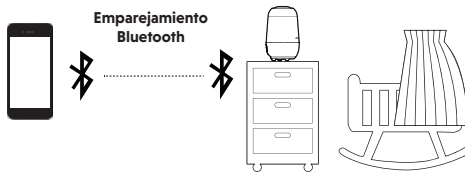

Escanee el código QR para obtener más instrucciones sobre la aplicación.

📄 NOTA

- Una vez que el V-Hush entre en el modo de emparejamiento Bluetooth, la palabra **BLUE** seguirá parpadeando en la pantalla digital.



CUIDADO GENERAL DEL PRODUCTO

Para que este producto siga funcionando correctamente y tenga un buen aspecto, siga estas pautas:

- Evite poner el V-Hush cerca de aparatos de calefacción y dispositivos que generen ruido eléctrico (por ejemplo, motores o lámparas fluorescentes).
- NO lo exponga a la luz solar directa ni a la humedad.
- Evite que el producto se caiga o se trate con brusquedad.
- NO sumerja el V-Hush en agua y no lo limpie bajo el grifo.
- NO utilice disolventes, limpiadores líquidos o en aerosol.
- Límpielo con un paño húmedo.
- Asegúrese de que el producto está seco antes de volver a conectarlo a la red eléctrica.



ALMACENAMIENTO

Si no va a utilizar el V-Hush durante un tiempo, guarde el producto y el adaptador en un lugar fresco y seco.

SUPERVISIÓN ADULTA

- El V-Hush solamente debe ser utilizado por adultos.
- No coloque el producto dentro de la cuna o corralito.
- Para garantizar la seguridad de sus hijos, no permita que toquen o jueguen con el V-Hush. ESTO NO ES UN JUGUETE.

DECLARACIÓN DE CONFORMIDAD

Este producto está destinado a ser utilizado en Europa.

Este equipo cumple los requisitos esenciales de la Directiva 2014/53/UE sobre sistemas de radio y equipos de telecomunicaciones.

VTech Telecommunications Ltd. declara por la presente que este V-Hush Pro BC8313 cumple con los requisitos esenciales y otras disposiciones pertinentes de la Directiva 2014/53/UE.

La declaración de conformidad del V-Hush Pro BC8313 está disponible en

www.vtech.com/rffe-directive.



ELIMINAR LAS BATERÍAS Y EL PRODUCTO



Los símbolos del contenedor de basura tachados en los productos y las pilas, o en sus respectivos envases, indican que no deben eliminarse en la basura doméstica, ya que contienen sustancias que pueden ser perjudiciales para el medio ambiente y la salud humana.



Los símbolos químicos Hg, Cd o Pb, cuando están marcados, indican que la batería contiene más del valor especificado de mercurio (Hg), cadmio (Cd) o plomo (Pb) establecido en la Directiva sobre baterías (2006/66/CE).

La barra sólida indica que el producto se comercializó después del 13 de agosto de 2005.

Ayude a proteger el medio ambiente desechando el producto o las pilas de forma responsable.

GARANTÍA DEL PRODUCTO



SERVICIO DE ATENCIÓN AL CLIENTE Y GARANTÍA

IMPORTANT

Conserve el recibo como prueba de compra.

Atención al cliente

Usted es propietario de un producto de calidad de VTech®, fabricado con esmero y bajo estrictos controles de calidad.

La garantía no cubre lo siguiente:

- Daños en el producto debidos a un uso inadecuado.
- Reparaciones o modificaciones no autorizadas del producto.
- Daños causados por el incumplimiento de las instrucciones de uso.
- Baterías defectuosas o daños causados por fugas de la batería.
- Daños causados por un embalaje defectuoso o ineficaz utilizado en el transporte o daños causados durante el transporte.
- Daños en la pantalla LCD.

Si tiene alguna duda, póngase en contacto con nuestro Servicio de Atención al Cliente:

www.vtechphones.eu

Importador: SNOM Technology GmbH.
Aroser Allee 66, 13407, Berlín.

Fabricante: VTech Telecommunications Ltd.
23/F., Tai Ping Industrial Centre, Block 1, 57 Ting kok Road, Tai Po, Hong Kong.



Las especificaciones están sujetas a cambios sin previo aviso.

© 2023 VTech Telecommunications Ltd. Todos los derechos reservados. 10/23. BC8313_SNOM_ES_QSG_V1.





vtech[®]

Guide de démarrage rapide

CARACTÉRISTIQUES TECHNIQUES

Fréquence	2402 - 2480 MHz Puissance maximale utilisée par l'émetteur : 0,1 W (100 mW)
Canaux	79
Portée effective nominale	La portée de fonctionnement réelle peut varier en fonction des conditions de l'environnement au moment de l'utilisation.
Exigences concernant l'alimentation électrique	Alimentation électrique pour V-Hush : Entrée : 100 - 240 V ~ 50/60 Hz 0,5 A ; Sortie : 5 V CC 1,5 A -OR- Sortie : 5 V CC 2 A Batterie Li-ion intégrée, non remplaçable par l'utilisateur : 3,6 V, 2600 mAh



CONTENU DE L'EMBALLAGE

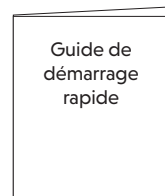
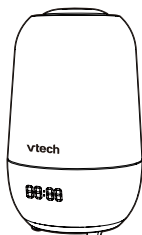

CONSIGNES DE SÉCURITÉ IMPORTANTES

La plaque signalétique est située au bas de la base de l'entraîneur de sommeil.

Lors de l'utilisation de votre équipement, des précautions de base doivent toujours être prises pour réduire les risques d'incendie, d'électrocution et de blessures, cela comprend ce qui suit :

1. Respectez tous les avertissements et les instructions indiquées avec le produit.
2. La configuration doit être effectuée par un adulte.
3. Ce produit est destiné à procurer une aide. Il ne remplace pas une surveillance appropriée par un adulte responsable et ne doit pas être utilisé en tant que tel.
4. Ce produit n'est pas destiné à être utilisé comme dispositif de surveillance médical.
5. Ne pas utiliser ce produit près de l'eau. Par exemple, à proximité d'un bain, d'un lavabo, d'une piscine ou d'une douche.

ATTENTION : N'utilisez que la batterie intégrée fournie. Il peut y avoir un risque d'explosion en cas d'utilisation d'un type de batterie inapproprié votre V-Hush. La batterie rechargeable ne peut pas être soumise à des températures extrêmes élevées ou basses et à une faible pression atmosphérique à haute altitude pendant son utilisation, son stockage ou son transport. L'élimination de la batterie dans le feu ou dans un four chaud, ou l'écrasement ou le découpage mécanique de la batterie peuvent provoquer une explosion. Le fait de laisser la batterie rechargeable dans un environnement à température extrêmement élevée peut entraîner une explosion ou une fuite de liquide ou de gaz inflammable. Une batterie rechargeable soumise à une pression d'air extrêmement faible peut provoquer une explosion ou une fuite de liquide ou de gaz inflammable. Jetez la batterie usagée conformément aux instructions.

7. Utilisez exclusivement l'alimentation électrique fournie avec ce produit. Une polarité ou une tension d'alimentation incorrecte peut sérieusement endommager le produit.



Informations sur l'alimentation électrique :
Entrée : 100-240 V~50/60 Hz 0,5 A Sortie : 5 V CC 1,5 A
VTech Telecommunications Ltd.
Modèle : VT07EEU05150(EU)
-OR-

Entrée : 100-240 V~50/60 Hz 0,5 A Sortie : 5 V CC 2 A
VTech Telecommunications Ltd.

Modèle : VT07EEU05200 (EU)



Informations sur la batterie rechargeable :
Zhuhai Great Power Energy Co., Ltd.
Batterie Li-ion, 3,6 V, 2600 mAh, 9,36 Wh;
Modèle : ICR18650-2.6Ah-3.6V-1S1P

8. Pour que le branchement soit correct, l'alimentation électrique doit être branchée en position verticale ou au niveau du sol. Les broches ne sont pas conçues pour maintenir la fiche en place dans le cas d'un branchement sur un plafond.
9. Débranchez ce produit de la prise murale avant de le nettoyer. N'utilisez pas de nettoyeurs liquides ou en aérosol. Utilisez un chiffon humide pour le nettoyage.
10. Ne modifiez pas les alimentations électriques et ne les remplacez pas d'autres alimentations, car cela peut être dangereux.
11. Ne posez rien sur les cordons d'alimentation. N'installez pas ce produit dans un endroit où les cordons peuvent être piétinés ou écrasés.
12. Ce produit ne doit être utilisé qu'avec le type d'alimentation secteur indiqué sur le marquage. Si vous n'êtes pas sûr de l'alimentation secteur de votre maison, contactez votre revendeur ou votre compagnie d'électricité locale.
13. Ne pas surcharger les prises murales
14. Ne placez pas ce produit sur une table, une étagère, un support ou d'autres surfaces instables.
15. Ce produit doit être placé dans un endroit où il y a une ventilation adéquate. Des fentes et des ouvertures à l'arrière ou au bas de ce

produit sont prévues pour la ventilation. Il ne faut pas obstruer les ouvertures, pour éviter la surchauffe du produit, en le plaçant sur une surface souple comme un lit, un canapé ou un plaid. Ce produit ne doit jamais être placé à proximité ou au-dessus d'un radiateur ou d'une entrée de chaleur.

16. N'insérez jamais d'objets dans les ouvertures de l'appareil, car des tensions dangereuses sont présentes à l'intérieur.
17. Éviter absolument de renverser du liquide sur le produit.
18. Pour réduire le risque d'électrocution, ne démontez pas ce produit. L'ouverture ou le retrait d'éléments peut vous exposer à des tensions dangereuses ou à d'autres risques.
19. Examinez régulièrement tous les composants pour vérifier qu'ils ne sont pas endommagés.
20. Il existe un très faible risque de perte de confidentialité lors de l'utilisation de certains appareils électroniques, tels que les écouteurs bébés, les téléphones sans fil, etc. **Pour protéger votre vie privée, assurez-vous que le produit n'a jamais été utilisé avant de l'acheter, réinitialisez périodiquement le V-Hush en l'éteignant puis en le rallumant, et éteignez le V-Hush si vous ne l'utilisez pas pendant un certain temps.**
21. Les enfants devront être surveillés pour s'assurer qu'ils ne jouent pas avec le produit.
22. Le produit n'est pas destiné à être utilisé par des personnes (y compris les enfants) ayant des capacités physiques, sensorielles ou mentales réduites, ou un manque d'expérience et de connaissances, à moins qu'elles n'aient reçu une formation ou des instructions concernant l'utilisation de l'appareil par une personne responsable de leur sécurité.



 Le V-Hush est un produit de classe III.

 Ce produit est destiné à un usage intérieur uniquement.

25.  **Avertissement :** Les sources lumineuses utilisées dans votre V-Hush ne sont pas remplaçables par l'utilisateur. Lorsque les lampes arriveront en fin de vie, il faudra remplacer l'ensemble du V-Hush.

CONSERVEZ CES INSTRUCTIONS

Précautions

- Utiliser et stocker le produit à une température comprise entre 0 °C et 40 °C.
- Une mauvaise manipulation des batteries rechargeables peut entraîner des risques de brûlure, d'incendie ou d'explosion.
- N'exposez pas le produit à un froid extrême, à la chaleur ou à la lumière directe du soleil. Ne pas placer le produit à proximité d'une source de chaleur.
-  **Avertissement—Danger d'étranglement—Les enfants peuvent s'ÉTRANGLER avec les cordons.** Maintenez ce cordon hors de portée des enfants (à plus de 0,9 m de distance). Ne pas enlever l'étiquette d'avertissement sur le cordon de l'adaptateur. 
- Ne jamais placer votre V-Hush à l'intérieur du parc ou du lit du bébé. Ne jamais couvrir votre V-Hush avec une serviette ou une couverture.
- D'autres produits électroniques peuvent causer des interférences avec votre V-Hush. Essayez d'installer votre V-Hush aussi loin que possible des appareils électroniques suivants : routeurs sans fil, radios, téléphones cellulaires, interphones, systèmes de surveillance des locaux, téléviseurs, ordinateurs personnels, appareils électroménagers de cuisine et téléphones sans fil.
- Ne laissez pas votre enfant ou toute autre personne regarder directement l'objectif du projecteur lorsqu'il est allumé, afin d'éviter tout risque de lésions oculaires.

1A

CONNECTER ET RECHARGER V-HUSH

REMARQUES

- La batterie rechargeable du V-Hush est intégrée.
- Utilisez uniquement l'alimentation électrique fournie avec ce produit.
- Assurez-vous que le V-Hush n'est pas branché sur une prise électrique commandée électroniquement.
- Connectez les alimentations électriques uniquement dans une position verticale ou sur le sol. Les broches des alimentations ne sont pas conçues pour supporter le poids du V-Hush, il ne faut donc pas les brancher sur un plafond. Sinon, l'alimentation risque de ne pas être branchée correctement sur la prise.
- Assurez-vous que le V-Hush, et les cordons d'alimentation soient hors de portée des enfants.

Branchez l'alimentation électrique sur votre V-Hush et sur une prise de courant, ensuite le V-Hush se mettra automatiquement en marche.

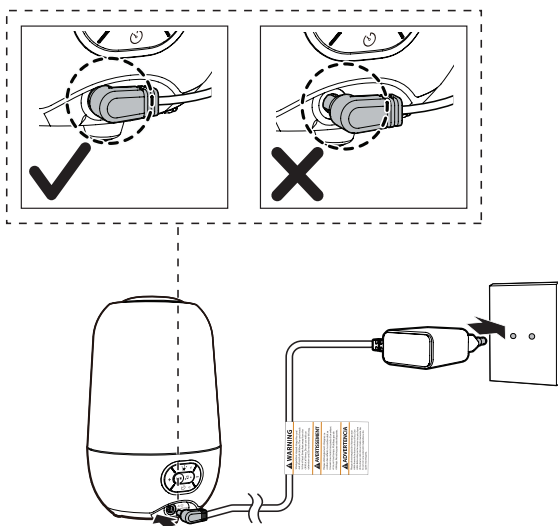

1B

MISE EN MARCHÉ DU V-HUSH

Appuyez sur l'interrupteur  pour mettre le V-Hush en marche lorsqu'il n'est pas connecté à l'alimentation électrique.

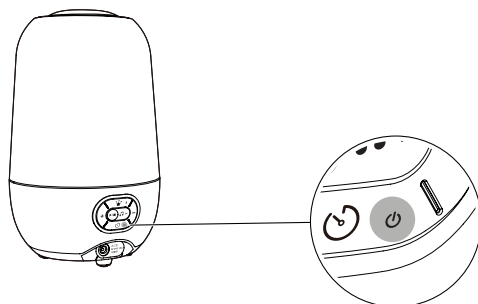



TÉLÉCHARGER L'APPLICATION

Télécharger l'application MyVTech Soother pour plus de fonctionnalités premium

Téléchargez l'application **MyVTech Soother** sur votre appareil mobile à partir de l'Apple Store ou du Google Play store pour accéder à toutes les fonctionnalités et commander facilement votre V-Hush. Les fonctions avancées, comme la personnalisation d'une tâche, s'exécutent avec quelques pressions du doigt. Avec l'application **MyVTech Soother**, vous pouvez dorloter votre bébé.

☀ SUGGESTION

- Assurez-vous que votre appareil mobile répond aux exigences minimales de l'application mobile.



📖 REMARQUE

L'application mobile est compatible avec :

- Android™ 6.0 ou version ultérieure ;
- iOS 12 ou version ultérieure.

Étape 1

Installer l'application MyVTech Soother

1. Consultez l'App Store  ou le Google Play store .
2. Recherchez l'application mobile avec le mot clé « **MyVTech Soother** »
3. Téléchargez et installez l'application **MyVTech Soother** sur votre appareil mobile.

-OU-

Scannez le code QR en dessous pour installer l'application.



Étape 2

Connecter les deux appareils via Bluetooth

Suivez les instructions de l'application mobile pour configurer et appairer votre entraîneur de sommeil.

4. Appuyez sur l'icône de l'application pour exécuter l'application mobile sur votre appareil mobile, et réglez votre appareil mobile en mode découverte Bluetooth.
5. Le V-Hush commencera à rechercher les appareils à proximité automatiquement après avoir été mis sous tension.
6. Sélectionnez **MyVTech Soother** dans la liste des appareils disponibles et attendez que le processus d'appairage se termine.

📖 REMARQUES

- Assurez-vous que votre V-Hush est sous tension avant de procéder à l'appairage
- Placez votre téléphone portable près du V-Hush pour une meilleure connexion.



FONCTIONNALITÉS DE L'APPLICATION

VEILLEUSE
PERSONNALISÉE
COLORÉE

MINUTEUR
DE SIESTE ET
PROGRAMME
PERSONNALISÉ

VERROUILLAGE
ENFANT

MODE FAVORI
PERSONNALISÉ

ALARME

L'APPRENTISSAGE
DU SOMMEIL

2 AVANT UTILISATION

Positionnement du V-Hush

- Placez votre V-Hush à plus de 1 m de votre bébé.

⚠ ATTENTION

- Mettez le V-Hush hors de portée de votre bébé. Ne jamais placer votre V-Hush à l'intérieur du parc ou du lit du bébé.

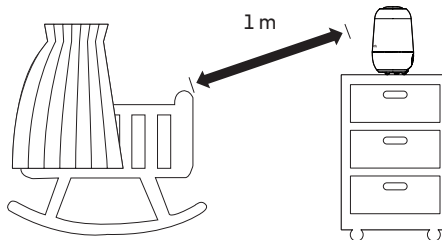

📄 REMARQUE

- Pour éviter les interférences provenant d'autres appareils électroniques, placez votre V-Hush à au moins 1 mètre de distance des appareils tels que les routeurs sans fil, les micro-ondes, les téléphones cellulaires et les ordinateurs.

3 VUE D'ENSEMBLE

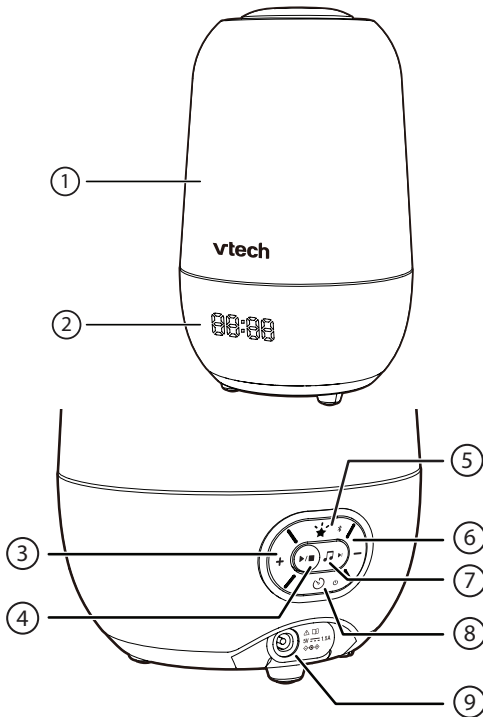

- 1 **Veilleuse**
- 2 **Affichage numérique**
- 3 **+ VOLUME**
 - Appuyez sur cette touche pour augmenter le volume du haut-parleur du V-Hush.
- 4 **▶/■ Jouer/Stop**
 - Appuyez sur cette touche pour lire l'audio et appuyez à nouveau sur cette touche pour arrêter la lecture.
- 5 **★ Touche Marche/ Arrêt de la lumière de projection**
✳ Touche d'appairage Bluetooth
 - Appuyez et maintenez pendant 5 secondes pour entrer dans le mode d'appairage Bluetooth.
- 6 **- VOLUME**
 - Appuyez sur cette touche pour diminuer le volume du haut-parleur du V-Hush.

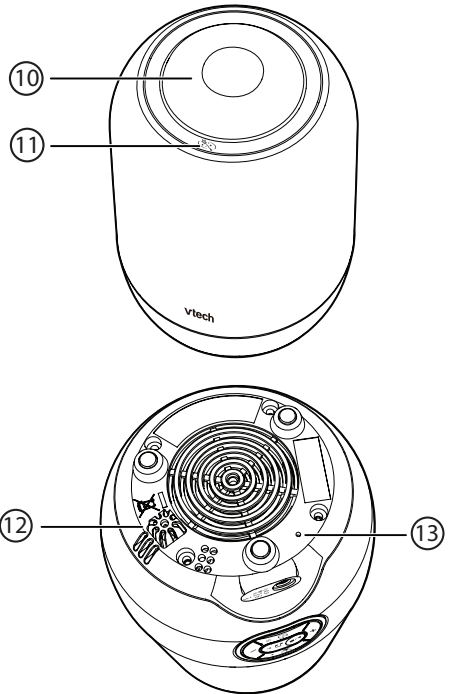

- 7 **🎵 Touche audio**
 - Appuyez et maintenez pour changer entre 4 modes différents, y compris le son apaisant, la berceuse, la musique classique et le conte.
- 8 **▶ Sauter**
 - Appuyez sur cette touche pour passer au morceau suivant.
- 8 **⏻ Interrupteur marche/ Arrêt**
 - Appuyez et maintenez pour allumer ou éteindre le V-Hush.
- 9 **🕒 Minuterie**
 - Appuyez sur la touche pour sélectionner les options d'intervalle de temps et relâchez pour lancer le compte à rebours.
- 9 **Prise d'alimentation**
- 10 **Lumière de projection**
- 11 **🌟 Touche magique**
- 12 **Capteur de température**
- 13 **Touche de RÉINITIALISATION**



UTILISATION DU V-HUSH

Lumière de projection

La lumière de projection est située sur le dessus du V-Hush, offrant 6 motifs au choix pour votre bébé. Le motif sélectionné sera projeté sur le plafond avec un angle.

Allumer ou éteindre la projection

- Appuyez sur la touche **Marche/Arrêt de la projection** du film  pour activer ou désactiver la projection.

Réglage de l'angle de la projection

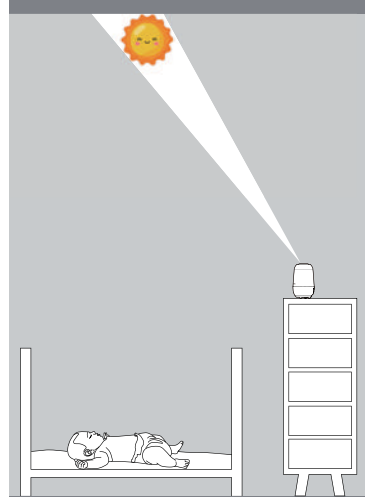

- Inclinez manuellement la lentille de la lampe de projection pour essayer différents angles, puis choisissez celui qui convient le mieux à votre bébé.
- Ajustez la position de votre V-Hush à l'aide de la lumière de projection pour aider votre bébé à s'endormir. Pour une performance optimale, placez le V-Hush en position verticale.



Touche magique

Plusieurs fonctions peuvent être exécutées à l'aide de la **Touche magique**  située sur le dessus de V-Hush.

Démarrer ou arrêter votre V-Hush

- Lorsqu'elle est inactive, tapez sur la **Touche magique**  pour démarrer et reprendre le V-Hush avec ses réglages précédents.
- Lorsqu'elle est active, tapez sur la **touche magique**  pour arrêter le V-Hush.

Modifiez votre mode favori

- Tapez sur la **Touche magique**  deux fois pour passer au mode favori suivant.

Réglage de la luminosité de la veilleuse

Grâce à la veilleuse, le V-Hush peut s'illuminer d'une teinte douce pour calmer votre bébé dans une pièce sombre. Vous pouvez contrôler le niveau de luminosité de son éclat directement sur votre V-Hush et régler la couleur de la veilleuse à distance dans l'application **MyVTech Soother**.

- Appuyez et maintenez enfoncée : la **touche magique**  pour ajuster le niveau de luminosité de la veilleuse.

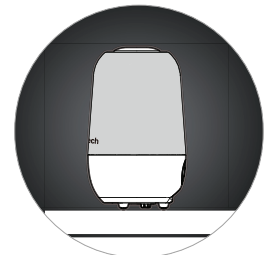
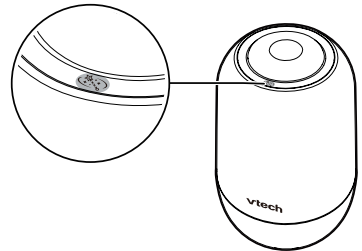

🎵 Lecteur audio

Une sélection de contenus audio est très utile : sons apaisants, berceuses, musique classique et histoires. Tous les sons sont pré-enregistrés dans le V-Hush.

Appuyez pour jouer ou arrêter l'audio

- Appuyez sur ▶/■ pour lire l'audio et appuyez à nouveau sur cette touche pour arrêter la lecture.

Modifier le mode audio

- Appuyez et maintenez 🎵 pour sélectionner 4 modes différents dans l'ordre suivant.
 - Sons de la nature
 - Berceuse
 - Musique classique
 - Conte

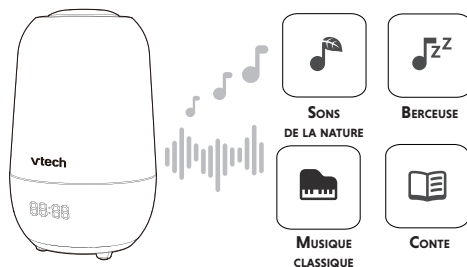

Sauter un fichier audio

- Appuyez sur ▶| pour sauter le morceau en cours et lire le suivant.

Régler le volume

- Appuyez sur + ou - pour augmenter ou diminuer le volume.

⚠ ATTENTION

- Attention au volume du haut-parleur. Pour la protection des oreilles, le volume maximum est réglé sur **Niveau 6** par défaut (**Niveau 1** - le plus bas à **Niveau 10** - le plus haut). Si vous souhaitez régler le niveau de volume plus haut que **Niveau 6**, vous pouvez le régler dans l'application **MyVTech Soother**.

📖 REMARQUES

Lorsqu'un fichier audio est en cours de lecture, deux lettres précédant les deux points s'affichent sur l'écran numérique. Cela représente le mode audio dans lequel vous vous trouvez et le morceau en cours de lecture.

- Lw signifie mode Berceuse.
- ! signifie mode Musique classique.
- St signifie mode Conte.
- Sd signifie mode Sons de la nature.

🕒 Minuterie d'extinction auto

Pendant que votre V-Hush diffuse un conte, une berceuse, de la musique classique ou des sons apaisants, la fonction de minuterie d'arrêt automatique vous permet d'arrêter automatiquement la projection, la lumière et les sons après 30, 60, 120, 180 ou 240 minutes.

Régler la minuterie d'arrêt automatique

- Basculez sur 🕒 pour sélectionner les options d'ARRÊT de la minuterie, **30 minutes**, **60 minutes**, **120 minutes**, **180 minutes** ou **240 minutes**.
- Arrêtez d'appuyer sur 🕒 pour démarrer le compte à rebours.
- Basculer 🕒 sur **ARRÊT** pour arrêter le compte à rebours.

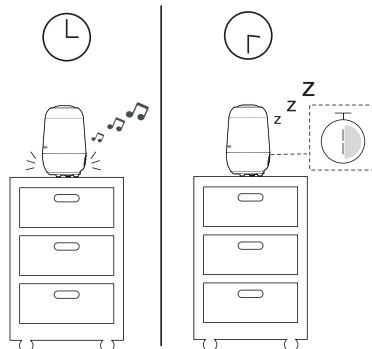

00:00 Température et heure

Une fois le V-Hush allumé, la température de la pièce est détectée automatiquement. La mesure est affichée sur l'écran numérique en alternance avec l'horloge. L'horloge du V-Hush se synchronisera avec votre appareil mobile après appairage.

☀ SUGGESTION

Les éléments suivants peuvent être réglés à partir de l'application **MyVTech Soother**.

- Format de la température
- Format de l'heure 12 heures ou 24 heures
- Intervalle de permutation température et heure

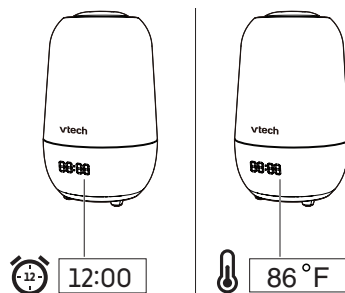

✧ Streaming audio à partir de votre appareil mobile

Le V-Hush peut fonctionner comme un haut-parleur Bluetooth après avoir été couplé à un appareil mobile via Bluetooth, ce qui vous permet d'écouter votre propre musique à partir de votre appareil mobile via le V-Hush.

Connectez votre appareil Bluetooth à l'entraîneur de sommeil en utilisant le Bluetooth audio

Pour utiliser un appareil mobile compatible Bluetooth avec votre V-Hush, vous devez d'abord coupler et connecter votre appareil mobile Bluetooth au V-Hush. Avant de commencer, assurez-vous que votre appareil mobile Bluetooth n'est pas connecté à un autre appareil Bluetooth.

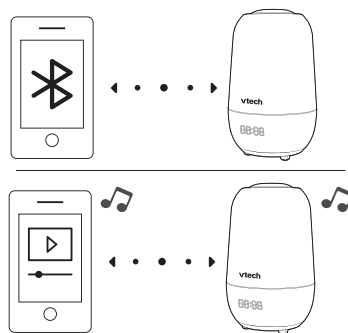

Sur votre V-Hush

- Appuyez et maintenez pendant 5 secondes la touche d'appairage Bluetooth ✧ pour entrer dans le mode d'appairage Bluetooth.



Sur votre appareil mobile

- Réglez votre appareil mobile en mode découverte avant de procéder à l'appairage.
- Placez votre appareil mobile à côté du V-Hush pendant toute la durée du processus d'appairage.
- Sélectionnez « **Haut-parleur V-Hush Pro** » dans la liste des appareils.

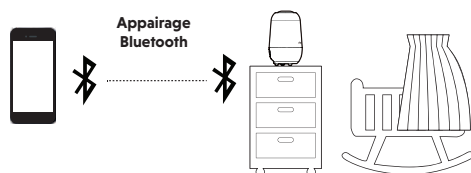

Scannez le code QR pour obtenir plus d'instructions sur l'application.

📄 REMARQUE

- Après que votre V-Hush soit entrée en mode d'appairage Bluetooth, le mot **BLUE** continuera de clignoter sur l'affichage numérique.

ENTRETIEN GÉNÉRAL DU PRODUIT

Pour que ce produit continue à bien fonctionner et à avoir une belle apparence, suivez ces directives :

- Évitez de placer le V-Hush à proximité d'appareils de chauffage et de dispositifs qui génèrent des bruits électriques (par exemple, des moteurs ou des lampes fluorescentes).
- NE PAS exposer le V-Hush à la lumière directe du soleil ou à l'humidité.
- Évitez de faire tomber le produit ou de le malmenier.
- NE PAS immerger le V-Hush dans l'eau et ne pas le nettoyer sous le robinet.
- N'utilisez PAS de solvant, de spray de nettoyage ou de nettoyants liquides.
- Nettoyez avec un chiffon doux.
- Assurez-vous que le V-Hush est sec avant de le connecter à nouveau au secteur.

STOCKAGE

Si vous n'utilisez pas votre V-Hush pendant un certain temps, rangez le produit, et l'alimentation dans un endroit frais et sec.

SURVEILLANCE PAR UN ADULTE

- Ce produit doit être utilisé uniquement par des adultes.
- Ne placez pas le produit à l'intérieur du parc ou du lit du bébé.
- Pour assurer la sécurité de vos enfants, ne les laissez pas toucher ou jouer avec le produit ou ses accessoires. CECI N'EST PAS UN JOUET.

DÉCLARATION DE CONFORMITÉ

Ce produit est destiné à être utilisé en Europe.

Cet équipement est conforme aux exigences essentielles de la directive européenne 2014/53/UE relative aux systèmes de radiocommunication et aux équipements de télécommunication.

Vtech Telecommunications Ltd. déclare par la présente que cet V-Hush Pro BC8313 est conforme aux exigences essentielles et autres dispositions pertinentes de la directive 2014/53/CE.

La déclaration de conformité pour V-Hush Pro BC8313 est disponible à l'adresse www.vtech.com/rtte-directive.



ÉLIMINATION DES BATTERIES RECHARGEABLES AINSI QUE DU PRODUIT



Les symboles poubelles barrés sur les produits et les batteries rechargeables, ou sur leurs emballages respectifs, indiquent qu'ils ne doivent pas être jetés dans les ordures ménagères, car ils contiennent des substances qui peuvent être nocives pour l'environnement et la santé humaine.



Les symboles chimiques Hg, Cd ou Pb, lorsqu'ils sont marqués, indiquent que la batterie rechargeable contient plus de mercure (Hg), de cadmium (Cd) ou de plomb (Pb) que la valeur spécifiée dans la directive relative aux piles et aux accumulateurs (2006/66/CE).

La barre pleine indique que le produit a été mis sur le marché après le 13 août 2005.

Protéger l'environnement en éliminant votre produit ou vos accumulateurs de manière responsable.

GARANTIE DU PRODUIT



SERVICE CLIENTÈLE ET GARANTIE

IMPORTANT

Veillez conserver le reçu comme preuve d'achat.

Service clientèle

Vous êtes propriétaire d'un produit de qualité de VTech®, fabriqué avec soin et soumis à des contrôles de qualité stricts.

La garantie ne couvre pas les situations suivantes :

- Dommages au produit dus à une utilisation inappropriée.
- Réparations ou modifications non autorisées du produit.
- Dommages causés par le non-respect du mode d'emploi.
- Piles rechargeables défectueuses ou dommages causés par une fuite de la pile rechargeable.
- Les dommages causés par un emballage défectueux ou inefficace pendant le transport ou tout autre dommage causé pendant le transport.
- Détérioration de l'écran LCD.

Si vous avez des questions, veuillez contacter notre service clientèle :

www.vtechphones.eu

Importateur : SNOM Technology GmbH.
Aroser Allee 66, 13407, Berlin.

Fabricant : VTech Telecommunications Ltd.
23/F., Tai Ping Industrial Centre, Block 1, 57 Ting kok Road,
Tai Po, Hong Kong.



Les spécifications sont sujettes à changement sans préavis.

© 2023 VTech Telecommunications Ltd. tous droits réservés. 10/23. BC8313_SNOM_FR_QSG_V1.



IT

BC8313

V-Hush Pro

Allenatore del sonno

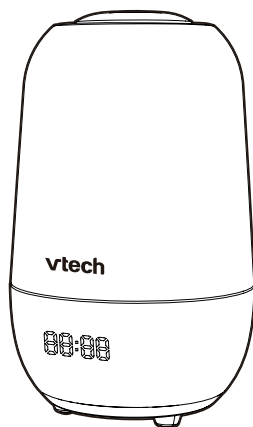

vtech[®]

Guida di avvio rapido

SPECIFICHE TECNICHE

Frequenza	2402 - 2480 MHz Potenza massima utilizzata dal trasmettitore: 0,1 W (100 mW)
Canali	79
Raggio d'azione nominale	Il raggio d'azione effettivo può variare a seconda delle condizioni ambientali al momento dell'utilizzo.
Requisiti di alimentazione	Alimentatore del V-Hush: Ingresso: 100-240 V~50/60 Hz 0,5 A; Uscita: 5 V DC 1,5 A -OPPURE- Uscita: 5 V DC 2 A Batteria agli ioni di litio integrata, non sostituibile: 3,6 V, 2600 mAh



CONTENUTO DELLA CONFEZIONE

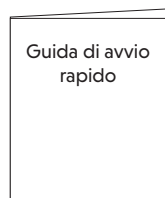
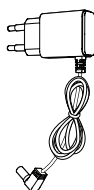

ISTRUZIONI IMPORTANTI PER LA SICUREZZA

La targhetta applicata si trova nella parte inferiore della base del V-Hush.

Durante l'utilizzo del dispositivo si devono sempre seguire le precauzioni di sicurezza di base per ridurre il rischio di incendio, scosse elettriche e lesioni, e i seguenti punti:

1. Seguire tutte le avvertenze e le istruzioni indicate sul prodotto.
2. È richiesta l'impostazione da parte di adulti.
3. Questo prodotto è progettato come un aiuto. Non è un sostituto di un'adeguata e responsabile supervisione da parte di un adulto e non deve essere usato come tale.
4. Questo prodotto non è destinato all'uso come monitor medico.
5. Non utilizzare questo prodotto in prossimità di acqua. Ad esempio, vicino a una vasca da bagno, un lavandino, una piscina o una doccia.
6. **ATTENZIONE:** Utilizzare solo la batteria integrata fornita. L'uso di un tipo di batteria non adatto al V-Hush potrebbe causare un'esplosione. Durante l'uso, lo stoccaggio o il trasporto, la batteria non può essere sottoposta a temperature estreme (alte o basse) e a bassa pressione dell'aria ad alta quota. Lo smaltimento della batteria nel fuoco o in un forno caldo, oppure lo schiacciamento o il taglio meccanico possono provocare un'esplosione. Lasciare la batteria in un ambiente circostante a temperatura estremamente elevata può provocare un'esplosione o la fuoriuscita di liquido infiammabile di gas. La batteria, sottoposta ad una pressione d'aria estremamente bassa, può provocare un'esplosione o la perdita di liquido o gas infiammabile. Smaltire le batterie usate secondo le istruzioni.
7. Utilizzare solo l'adattatore fornito con questo prodotto. L'errata polarità o tensione dell'adattatore può danneggiare seriamente il prodotto.





Informazioni sull'adattatore di alimentazione:
Ingresso: 100-240 V-50/60 Hz 0,5 A Uscita: 5 V CC 1,5 A
VTech Telecommunications Ltd.
Modello: VT07EEU05150(EU)
-OPPURE-
Ingresso: 100-240 V-50/60 Hz 0,5 A Uscita: 5 V CC 2 A
VTech Telecommunications Ltd.
Modello: VT07EEU05200(EU)



Informazioni sulla batteria ricaricabile:
Zhuhai Great Power Energy Co., Ltd.
Batteria al litio, 3,6 V, 2600 mAh, 9,36 Wh;
Modello: ICR18650-2.6Ah-3.6V-1S1P

8. L'adattatore di alimentazione deve essere montato correttamente in posizione verticale o a pavimento. I terminali della spina non sono progettati per tenerla in posizione se è collegata al soffitto.
9. Scollegare dalla presa di corrente prima della pulizia. Non utilizzare detergenti liquidi o aerosol. Per la pulizia utilizzare un panno umido.
10. Non modificare l'adattatore di alimentazione o sostituirlo con altri adattatori in quanto ciò potrebbe provocare una situazione di pericolo.
11. Non lasciare nulla sui cavi di alimentazione. Non posizionare il prodotto nei luoghi dove i cavi possono essere calpestati o piegati.
12. Per azionare il prodotto utilizzare solo la fonte di alimentazione indicata sull'etichetta con marcatura. Se non si è sicuri del tipo di alimentazione elettrica nella propria abitazione, consultare il proprio rivenditore o il fornitore di elettricità.
13. Non sovraccaricare le prese a muro.
14. Non collocare questo prodotto su un tavolo, uno scaffale, un supporto o altre superfici instabili.
15. Questo prodotto non deve essere collocato in aree senza un'adeguata ventilazione. Le fessure e le aperture sul retro o sul fondo di questo prodotto sono progettate per la ventilazione.

Non posizionare il prodotto su una superficie morbida come un letto, un divano o un tappeto per proteggerlo dal surriscaldamento; stare attenti a non bloccare queste aperture. Il prodotto non deve mai essere collocato vicino o sopra un radiatore o una fonte di calore.

16. Non inserire mai oggetti nelle aperture del prodotto poiché all'interno sono presenti tensioni pericolose.
17. Non versare mai liquidi di alcun tipo sul prodotto.
18. Per ridurre il rischio di scosse elettriche, non smontare questo prodotto. Lo smontaggio o la rimozione di parti del prodotto può esporre l'utente a tensioni pericolose o altri rischi.
19. Esaminare periodicamente tutti i componenti per verificare la presenza di eventuali danni.
20. Durante l'utilizzo di determinati dispositivi elettronici, come baby monitor, telefoni cordless, ecc. il rischio di perdita della privacy è molto basso. **Per proteggere la propria privacy assicurarsi che il prodotto non sia mai stato utilizzato prima dell'acquisto, reimpostarlo periodicamente spegnendo e poi accendendo le unità, spegnere il baby monitor se non si intende utilizzarlo per un certo periodo di tempo.**
21. I bambini devono essere sorvegliati per assicurarsi che non giochino con il prodotto.
22. Il prodotto non è destinato all'uso da parte di persone (compresi i bambini) con ridotte capacità fisiche, sensoriali o mentali, a cui manca esperienza e conoscenza, a meno che non siano stati incaricati alla supervisione e abbiano ottenuto le istruzioni sull'uso dell'apparecchio da una persona responsabile della loro sicurezza.
23.  Il V-Hush Sleep Trainer è un prodotto di classe III.
24.  Deve essere utilizzato esclusivamente in interni.
25.  **Attenzione:** Le sorgenti luminose utilizzate nel V-Hush non sono sostituibili dall'utente. Quando le luci raggiungeranno la fine della loro vita utile, sarà necessario sostituire completamente il V-Hush.

CONSERVARE QUESTE ISTRUZIONI

Avvertenze

- Utilizzare e conservare il prodotto a temperatura tra lo 0°C e i 40°C.
- L'uso improprio delle batterie può causare rischi di ustioni, incendi o esplosioni.
- Non esporre il prodotto al freddo estremo, al calore o alla luce diretta del sole. Non mettere il prodotto vicino ad una fonte di riscaldamento.
-  **Attenzione—Casi di strangolamento—** Si sono verificati i casi in cui i bambini si sono **STRANGOLATI con i cavi**. Tenere questo cavo fuori dalla portata dei bambini (a più di 0,9 m di distanza). Non rimuovere l'etichetta di avvertenza sul cavo dell'adattatore.
- Non posizionare mai il V-Hush all'interno della culla o del box per bambini. Non coprire mai il V-Hush con asciugamani, una coperta o oggetti simili.
- Altri prodotti elettronici possono causare interferenze con il V-Hush. Provare ad installare il V-Hush il più lontano possibile da questi dispositivi elettronici: router wireless, radio, telefoni cellulari, interfon, monitor da camera, televisori, personal computer, elettrodomestici da cucina e telefoni cordless.
- Non permettere al proprio bambino o a chiunque altro di guardare direttamente nella lente del proiettore mentre è acceso per evitare possibili danni agli occhi.



1A COLLEGARE E RICARICARE IL V-HUSH

NOTE

- La batteria ricaricabile è integrata nel V-Hush.
- Utilizzare solo gli adattatori forniti con questo prodotto.
- Assicurarsi che il V-Hush non sia collegato a una presa elettrica controllata elettronicamente.
- Collegare l'adattatore di alimentazione solo in posizione verticale o a pavimento. I terminali dell'adattatore non sono progettati per sostenere il peso del V-Hush, quindi non collegarli al soffitto. Altrimenti, l'adattatore potrebbe non collegarsi correttamente alle prese.
- Assicurarsi che il V-Hush e i cavi dell'adattatore di alimentazione siano fuori dalla portata dei bambini.

Collegare l'adattatore al V-Hush e poi a una presa di alimentazione. Il V-Hush si accenderà automaticamente.

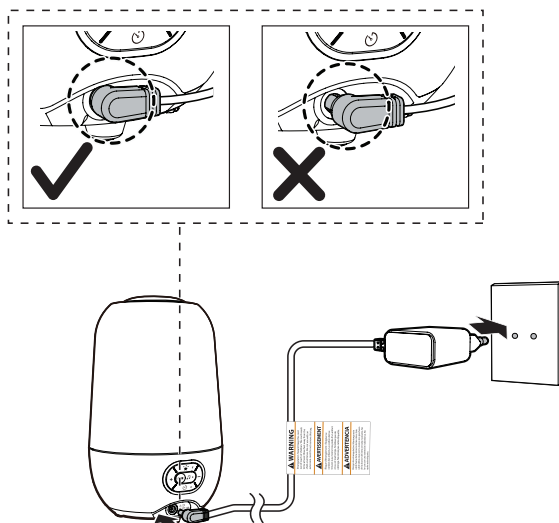

1B ACCENSIONE DEL V-HUSH

Premere l'interruttore  per accendere il V-Hush quando il V-Hush non è collegato a una presa di alimentazione.

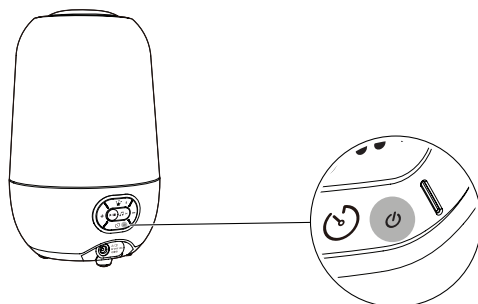



SCARICARE L'APP

Scaricare l'app MyVTech Soother per ulteriori funzionalità premium

Scaricare l'app **MyVTech Soother** sul proprio dispositivo mobile da Apple Store o Google Play Store per ottenere l'accesso completo alle funzionalità e controllare comodamente il V-Hush. È possibile mettere in azione le funzionalità avanzate, come la personalizzazione di una routine, con pochi tocchi del dito. Con l'app **MyVTech Soother** puoi davvero viziare il tuo bambino.

☀ CONSIGLIO

- Assicurarsi che il proprio dispositivo mobile soddisfi i requisiti minimi dell'app.

📄 NOTA

L'app per dispositivi mobili è compatibile con:

- Android™ 6.0 o successivo; e
- iOS 12 o successivo.

Passo 1

Installare l'app MyVTech Soother

1. Sfogliare l'App Store  o il Google Play Store .
2. Cercare l'app utilizzando la parola chiave **MyVTech Soother**.
3. Scaricare e installare l'app **MyVTech Soother** sul proprio dispositivo mobile.

-OPPURE-

Scansionare il codice QR in basso per installare l'app.



Passo 2

Collegare entrambi i dispositivi tramite Bluetooth

Seguire le istruzioni nell'app per configurare e associare il proprio V-Hush.

4. Toccare l'icona dell'app per eseguire l'app sul proprio dispositivo mobile e impostare il dispositivo come rilevabile in modalità Bluetooth.
5. Il V-Hush inizierà automaticamente la ricerca dei dispositivi nelle vicinanze dopo essere stato acceso.
6. Selezionare **MyVTech Soother** nell'elenco dei dispositivi disponibili e attendere il completamento del processo di associazione.

📄 NOTE

- Assicurarsi che il V-Hush sia acceso prima di associarlo.
- Avvicinare il proprio cellulare al V-Hush per migliorare la connessione.



FUNZIONALITÀ DELL'APP

COLORE DELLA
LUCE NOTTURNA
PERSONALIZZATO

TIMER
PER PISOLINO
E ROUTINE
PERSONALIZ-
ZATA

BLOCCO
BAMBINI

MODALITÀ
PREFERITI
PERSONALIZZATA

SVEGLIA

TRAINING PER
IL SONNO

2 PRIMA DELL'USO

Posizionamento del V-Hush

- Posizionare il V-Hush a una distanza superiore a 1 metro dal bambino.

⚠ ATTENZIONE

- Tenere il V-Hush fuori dalla portata del bambino. Non posizionare mai il V-Hush all'interno della culla o del box per bambini.

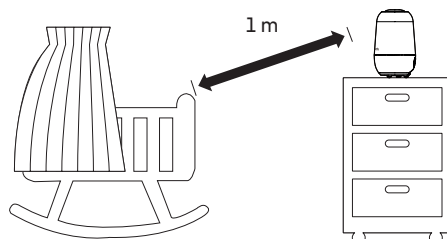

📄 NOTA

- Per evitare interferenze da altri dispositivi elettronici, posizionare il V-Hush ad almeno 1 metro di distanza da dispositivi come router wireless, forni a microonde, telefoni cellulari e computer.

3 INFORMAZIONI GENERALI

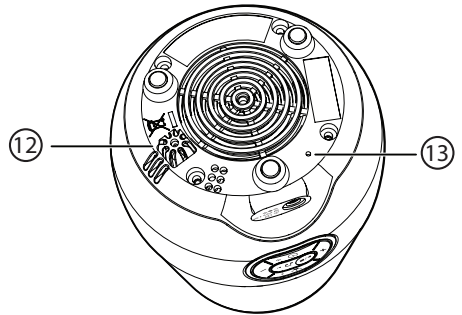
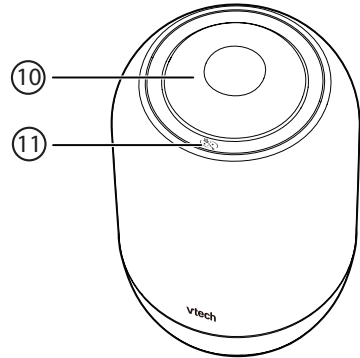
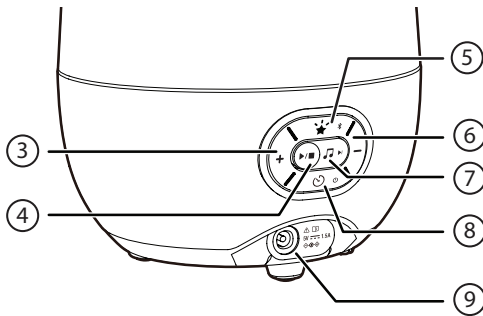
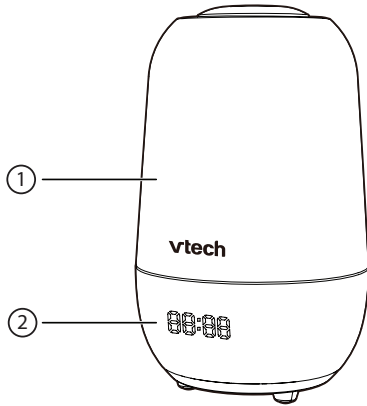

- 1 **Luce notturna**
- 2 **Display digitale**
- 3 **+ VOLUME**
 - Premere il tasto per alzare il volume del V-Hush.
- 4 **▶/■ Riproduci/Interrompi**
 - Premere per riprodurre l'audio e premere nuovamente per interrompere la riproduzione.
- 5 **★ Tasto di acc./spegn. della lampada di proiezione**
 - ✳ **Tasto di associazione tramite Bluetooth**
 - Tenere premuto per 5 secondi per accedere alla modalità di associazione Bluetooth.
- 6 **- VOLUME**
 - Premere il tasto per diminuire il volume del V-Hush.
- 7 **🎵 Tasto audio**
 - Tenere premuto per scegliere tra 4 diverse modalità, tra cui suono rilassante, ninna nanna, musica classica e narrazione.
- ▶ **Salta**
 - Premere il tasto per passare alla traccia successiva.
- 8 **🔌 Interruttore On/Off**
 - Tenere premuto per accendere o spegnere il V-Hush.
- 🕒 **Timer**
 - Premere per selezionare le opzioni dell'intervallo di tempo e rilasciare per avviare il conto alla rovescia.
- 9 **Presca di alimentazione**
- 10 **Lampada di proiezione**
- 11 **🪄 Tasto Magic**
- 12 **Sensore di temperatura**
- 13 **Tasto RESET**



UTILIZZO DEL V-HUSH

Lampada di proiezione

La lampada di proiezione si trova sopra il V-Hush e offre 6 motivi selezionabili per il tuo bambino. Il motivo selezionato verrà proiettato sul soffitto in un angolo.

Attivare o disattivare la proiezione

- Premere il tasto della lampada di proiezione  per attivare o disattivare la proiezione.

Regolazione dell'angolo di proiezione

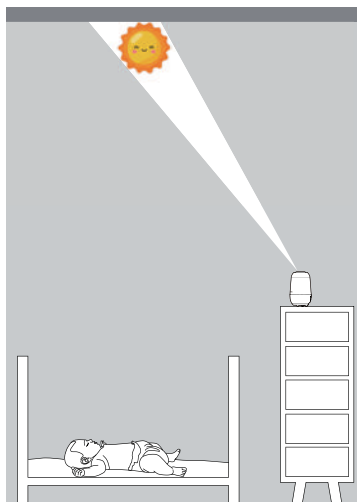

- Inclinare manualmente la lente della lampada di proiezione per provare diverse angolazioni, quindi scegliere quella più adatta al bambino.
- Regolare la posizione del V-Hush con la lampada di proiezione per facilitare il sonno del bambino. Per prestazioni ottimali, posizionare il V-Hush in posizione verticale.



Tasto Magic

Diverse funzioni possono essere eseguite utilizzando il **Tasto Magic**  situato sulla parte superiore del V-Hush.

Avviare o interrompere il V-Hush

- Quando è inattivo, toccare il **tasto Magic**  per avviare e riportare il V-Hush alle impostazioni precedenti.
- Quando è attivo, toccare il **tasto Magic**  per interrompere il V-Hush.

Cambiare la modalità preferita

- Toccare due volte il **tasto Magic**  per passare alla modalità preferita successiva.

Regolare la luminosità della luce notturna

Con la luce notturna, il V-Hush può proiettare una tonalità tenue per far rilassare il bambino in una stanza buia. È possibile controllare il livello di luminosità della lampada direttamente dal V-Hush e regolare il colore della luce notturna da remoto nell'app **MyVTEch V-Hush**.

- Tenere premuto il **tasto Magic**  per regolare il livello di luminosità della luce notturna.

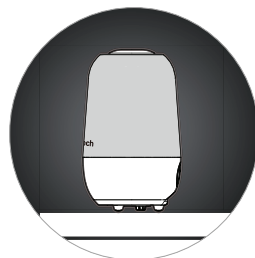
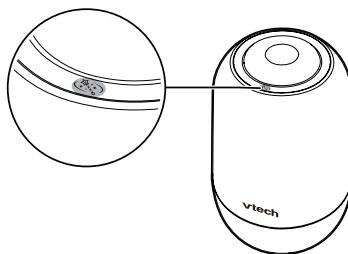

🎵 Riproduzione audio

Viene fornita una selezione di contenuti audio, inclusi suoni rilassanti, ninne nanne, musica classica e storie. Tutti i suoni sono pre-memorizzati nel V-Hush.

Riproduzione o interruzione dell'audio

- Premere ▶/■ per riprodurre suoni, musica o storie e premere nuovamente per interrompere la riproduzione.

Cambiare la modalità audio

- Tenere premuto 🎵 per selezionare tra 4 diverse modalità nel seguente ordine.
 - Suoni della natura
 - Ninna nanna
 - Musica classica
 - Raccontastorie

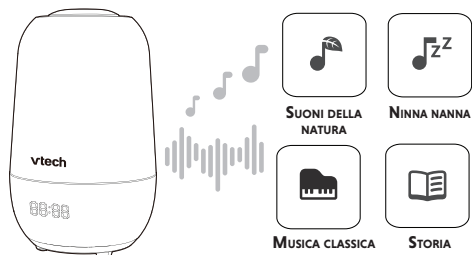

Saltare un brano

- Premere ▶| per saltare il brano corrente e riprodurre quello successivo.

Regolazione del volume

- Premere + o - per aumentare o diminuire il volume.

⚠ ATTENZIONE

- Prestare cautela con il volume dell'altoparlante. Per la protezione dell'udito, il volume massimo è impostato per impostazione predefinita sul **livello 6** (laddove il **livello 1** è il più basso e il **livello 10** è il più alto). Se si desidera impostare il livello del volume su un livello superiore al **livello 6**, è possibile regolarlo nell'app **MyVTech Soother**.

📖 NOTE

Durante la riproduzione di un audio, sul display digitale verranno visualizzate due lettere prima dei due punti. Le lettere rappresentano la modalità audio in cui ci si trova attualmente e la traccia attualmente in riproduzione.

- **LN** sta per modalità Ninna nanna.
- **MC** sta per modalità Musica classica.
- **ST** sta per modalità Storia.
- **SN** sta per modalità Suoni della natura.

🕒 Timer di spegnimento automatico

Mentre il V-Hush riproduce una storia, una ninna nanna, musica classica o suoni rilassanti, la funzione timer di spegnimento automatico permette di interrompere automaticamente la riproduzione della proiezione, della luce e dei suoni dopo 30, 60, 120, 180 o 240 minuti.

Impostazione del timer di spegnimento automatico

- Attivare 🕒 per selezionare le opzioni del timer: OFF, 30 minuti, 60 minuti, 120 minuti, 180 minuti o 240 minuti.
- Smettere di premere 🕒 per iniziare il conto alla rovescia.
- Riportare 🕒 su OFF per interrompere il conto alla rovescia.

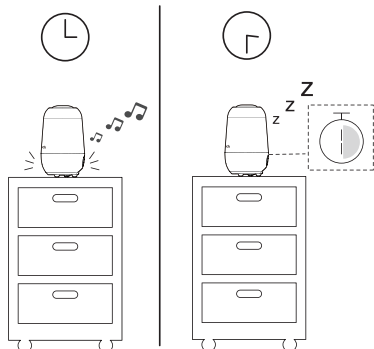

00:00 Temperatura e ora

Quando il V-Hush è acceso, viene rilevata automaticamente la temperatura dell'ambiente. La misurazione viene visualizzata sul display digitale in alternanza con l'orologio. L'orologio del V-Hush si sincronizzerà con quello del proprio dispositivo mobile in seguito all'associazione

☀ CONSIGLIO

I seguenti elementi possono essere regolati dall'app MyVTech Soother.

- Formato temperatura
- Formato in 12 ore o in 24 ore
- Intervallo di rotazione tra temperatura e ora

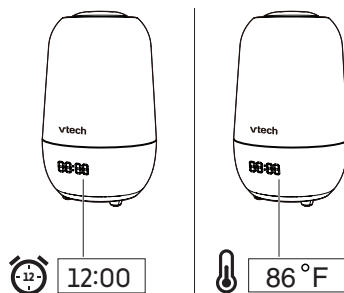

✧ Streaming audio dal proprio dispositivo mobile

Il V-Hush può funzionare come altoparlante Bluetooth dopo l'associazione con un dispositivo mobile dotato di Bluetooth, consentendo di riprodurre la propria musica attraverso il V-Hush.

Collegare il proprio dispositivo Bluetooth al V-Hush utilizzando l'audio Bluetooth

Per utilizzare un dispositivo mobile abilitato Bluetooth con il V-Hush, è necessario prima associare e connettere il dispositivo mobile Bluetooth al V-Hush. Prima di iniziare, assicurarsi che il proprio dispositivo mobile abilitato Bluetooth non sia connesso a nessun altro dispositivo Bluetooth.

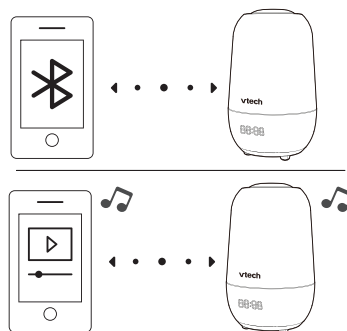

Sul V-Hush

- Tenere premuto il tasto di associazione Bluetooth ✧ per 5 secondi per accedere alla modalità di associazione Bluetooth.

Sul proprio dispositivo mobile

- Imposta il proprio dispositivo mobile in modalità rilevabile prima dell'associazione.
- Posizionare il proprio dispositivo mobile vicino al V-Hush durante l'intero processo di associazione.
- Selezionare "**V-Hush Pro Speaker**" nell'elenco dei dispositivi.

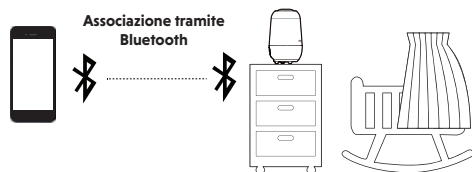

Scansiona il codice QR per ulteriori istruzioni sull'app.

📄 NOTA

- Dopo che il V-Hush è entrato in modalità di abbinamento Bluetooth, la parola **BLUE** continuerà a lampeggiare sul display digitale.

CURA GENERALE DEL PRODOTTO

Per mantenere questo prodotto funzionante e in buono stato, seguire queste linee guida:

- Evitare di posizionare il V-Hush vicino ad apparecchi di riscaldamento e dispositivi che generano disturbi elettrici (ad esempio motori o lampade fluorescenti).
- NON esporre il V-Hush alla luce diretta del sole o all'umidità.
- Evitare di far cadere il prodotto o di trattarlo in modo approssimativo.
- NON immergere il V-Hush in acqua e non pulirle sotto l'acqua corrente.
- NON utilizzare solventi, spray per la pulizia o detergenti liquidi.
- Pulire con un panno morbido umido.
- Assicurarsi che il prodotto sia asciutto prima di ricollegarlo alla rete elettrica.

CONSERVAZIONE

Quando non si utilizza il V-Hush per un certo periodo di tempo, conservarlo insieme agli adattatori in un luogo fresco e asciutto.

SUPERVISIONE DEGLI ADULTI

- Questo prodotto deve essere utilizzato solo da adulti.
- Non posizionare il prodotto all'interno della culla o del box per bambini.
- Per garantire la sicurezza dei bambini, non permettere loro di toccare o giocare con il prodotto e i suoi accessori. **NON È UN GIOCATTOLO.**

DICHIARAZIONE DI CONFORMITÀ

Questo prodotto è destinato all'uso in Europa.

Questa apparecchiatura è conforme ai requisiti essenziali della Direttiva UE 2014/53/UE sui sistemi radio e le apparecchiature di telecomunicazione.

Vtech Telecommunications Ltd. dichiara che il presente allenatore del sonno V-Hush Pro BC8313 è conforme ai requisiti essenziali e alle altre disposizioni pertinenti della Direttiva 2014/53/UE.

La dichiarazione di conformità del allenatore del sonno V-Hush Pro BC8313 è disponibile al sito www.vtech.com/rtte-directive.



SMALTIMENTO DELLE BATTERIE E DEL PRODOTTO



I simboli del cassonetto barrato sui prodotti e sulle batterie o sulle rispettive confezioni indicano che non devono essere smaltiti nei rifiuti domestici in quanto contengono sostanze che possono essere dannose per l'ambiente e per la salute.



I simboli chimici Hg, Cd o Pb, se marcati, indicano che la batteria contiene più del valore specificato di mercurio (Hg), cadmio (Cd) o piombo (Pb) stabilito nella direttiva sulle batterie (2006/66/CE).

La barra piena indica che il prodotto è stato immesso sul mercato dopo il 13 agosto 2005.

Contribuire a proteggere l'ambiente smaltendo il prodotto o le batterie in modo responsabile.

GARANZIA DEL PRODOTTO



SERVIZIO CLIENTI E GARANZIA

IMPORTANTE

Si prega di conservare la ricevuta come prova di acquisto.

Servizio clienti

Sei il proprietario di un prodotto di qualità VTech®, prodotto con cura e sotto severi controlli di qualità.

La garanzia non copre quanto segue:

- Danneggiamento del prodotto dovuto a uso improprio.
- Riparazioni o modifiche non autorizzate al prodotto.
- Danni causati dalla mancata osservanza delle istruzioni per l'uso.
- Batterie difettose o danni causati da perdite della batteria.
- Danni causati da imballaggi difettosi o inefficaci utilizzati durante il trasporto o danni causati durante il trasporto.
- Danni al display LCD.

In caso di domande, si prega di contattare il nostro Servizio Clienti:

www.vtechphones.eu

Importatore: SNOM Technology GmbH.
Aroser Allee 66, 13407, Berlino.

Produttore: VTech Telecommunications Ltd.
23/F., Tai Ping Industrial Centre, Block 1, 57 Ting kok Road, Tai Po, Hong Kong.



Le specifiche sono soggette a modifiche senza preavviso.

© 2023 VTech Telecommunications, Ltd. All rights reserved. 10/23. BC8313_SNOM_IT_GSG_V1



V-Hush Pro

Slaaptrainer

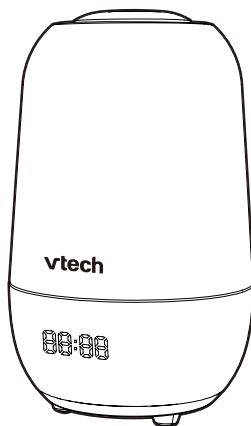

vtech®

Snelstartgids

TECHNISCHE SPECIFICATIES

Frequentie	2402 - 2480 MHz Maximaal vermogen gebruikt door de zender: 0,1 W (100 mW)
Kanalen	79
Nominaal effectief bereik	Het werkelijke werkingsbereik kan variëren afhankelijk van de omgevingsomstandigheden op het moment van gebruik.
Stroomvereisten	Voedingsadapter: Ingang: 100-240 V AC 50/60 Hz 0,5 A; Uitgang: 5 V DC 1,5 A -OF- Uitgang: 5 V DC 2 A Geïntegreerde, niet door de gebruiker vervangbare li-ionbatterij: 3,6 V, 2600 mAh



INHOUD VAN DE DOOS

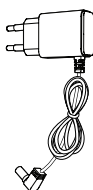
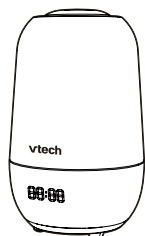

BELANGRIJKE VEILIGHEIDSLINSTRUCTIES

Het aangebrachte typeplaatje bevindt zich aan de onderkant van de voet van de V-Hush.

Neem bij het gebruik van de apparatuur altijd de elementaire veiligheidsvoorschriften in acht om het risico van brand, elektrische schokken en letsel te beperken, waaronder:

1. Volg alle waarschuwingen en instructies die op het product zijn aangegeven.
2. Opstelling door een volwassene is vereist.
3. Dit product is bedoeld als hulpmiddel. Het is geen vervanging voor verantwoordelijk en behoorlijk toezicht door volwassenen en mag niet als zodanig worden gebruikt.
4. Dit product is niet bedoeld voor gebruik als medische monitor.
5. Gebruik dit product niet in de buurt van water. Bijvoorbeeld in de buurt van een bad, wastafel, zwembad of douche.

6. **WAARSCHUWING:** Gebruik alleen de ingebouwde batterij. Er bestaat explosiegevaar als een verkeerd type batterij wordt gebruikt voor de V-Hush. De batterij mag tijdens gebruik, opslag of transport niet worden blootgesteld aan hoge of lage extreme temperaturen en lage luchtdruk op grote hoogte. Als u de batterij in vuur of een hete oven gooit of mechanisch verbrijzelt of doorsnijdt, kan dat een explosie veroorzaken. Als u de batterij laat liggen in een omgeving met extreem hoge temperaturen, kan dit een explosie of lekkage van brandbare vloeistof of gas veroorzaken. Een batterij die onder extreem lage luchtdruk staat, kan een explosie of lekkage van brandbare vloeistof of gas veroorzaken. Gooi gebruikte batterijen weg volgens de instructies.

7. Gebruik alleen de bij dit product geleverde adapter. Een verkeerde polariteit of voltage van de adapter kan het product ernstig beschadigen.



Informatie over de voedingsadapter:

Ingang: 100-240 V 50/60 Hz 0,5 A Uitgang: 5 V DC 1,5 A
VTech Telecommunications Ltd.

Model: VT07EEU05150(EU)

-OF-

Ingang: 100-240 V 50/60 Hz 0,5 A Uitgang: 5 V DC 2 A

VTech Telecommunications Ltd.

Model: VT07EEU05200(EU)



Informatie over oplaadbare batterij:

Zhuhai Great Power Energy Co., Ltd.
Li-ionbatterij, 3,6 V, 2600 mAh, 9,36 Wh;
Model: ICR18650-2.6Ah-3.6V-1S1P

8. De voedingsadapter moet rechtop of op de vloer worden geplaatst. De pinnen zijn niet bedoeld om de stekker op zijn plaats te houden als deze wordt aangesloten op een stopcontact aan het plafond.
9. Haal de stekker van dit product uit het stopcontact voordat u het schoonmaakt. Gebruik geen vloeibare reinigingsmiddelen of spuitbussen. Gebruik een vochtige doek voor het schoonmaken.
10. Pas de voedingsadapter niet aan en vervang deze niet door een andere adapter, want dit kan een gevaarlijke situatie veroorzaken.
11. Laat niets op de voedingskabels rusten. Installeer dit product niet op plaatsen waar iemand op de snoeren kan lopen of waar ze kunnen worden geplooid.
12. Dit product mag alleen worden gebruikt met het stroombrontype dat op het etiket staat aangegeven. Als u niet zeker weet welke stroomvoorziening u hebt, kunt u uw verkoper of elektriciteitsleverancier raadplegen.
13. Overbelast stopcontacten niet.
14. Plaats dit product niet op een onstabiele tafel, plank, standaard of andere onstabiele ondergrond.
15. Plaats dit product niet in een ruimte zonder goede ventilatie. De gleuven en openingen in de achterkant of aan de onderkant van dit product zijn bedoeld voor ventilatie. Om ze tegen

oververhitting te beschermen, mogen deze openingen niet worden geblokkeerd door het product op een zacht oppervlak zoals een bed, bank of tapijt te plaatsen. Dit product mag nooit bij of boven een radiator of warmtebron worden geplaatst.

16. Steek nooit voorwerpen in de openingen van het product, omdat erbinenin gevaarlijke spanningen aanwezig zijn.
17. Mors nooit vloeistof op het product.
18. Demonteer dit product niet om het risico op elektrische schokken te beperken. Als u onderdelen van niet via het batterijklepje demonteert of verwijdert, kunt u worden blootgesteld aan gevaarlijke spanningen of andere risico's.
19. Controleer regelmatig alle onderdelen op beschadiging.
20. Er is een zeer klein risico op verlies van privacy bij het gebruik van bepaalde elektronische apparaten, zoals babyfoons, draadloze telefoons, enz. **Om uw privacy te beschermen, moet u nooit een gebruikt product kopen, de V-Hush regelmatig resetten door deze uit en weer in te schakelen en de V-Hush uitschakelen als u weet dat u deze voorlopig niet gaat gebruiken.**
21. Kinderen moeten onder toezicht staan om ervoor te zorgen dat ze niet met het product spelen.
22. Het product is niet bestemd voor gebruik door personen (inclusief kinderen) met verminderde fysieke, zintuiglijke of geestelijke vermogens, of met een gebrek aan ervaring en kennis, tenzij zij onder toezicht staan of instructies hebben gekregen over het gebruik van het apparaat van een persoon die verantwoordelijk is voor hun veiligheid.

23.  De V-Hush voor baby's is een klasse III product.

24.  Dit product is alleen voor gebruik binnenshuis.

25.  **Waarschuwing:** De in de V-Hush gebruikte lichtbronnen kunnen niet door de gebruiker worden vervangen. Als de lichtbronnen uiteindelijk het einde van hun levensduur bereiken, moet de complete V-Hush worden vervangen.

BEWAAR DEZE INSTRUCTIES

Waarschuwingen

- Gebruik en bewaar het product bij een temperatuur tussen 0 °C en 40 °C.
- Verkeerd omgaan met batterijen kan brand-, brand- of explosiegevaar veroorzaken.
- Stel het product niet bloot aan extreme kou, hitte of direct zonlicht. Plaats het product niet in de buurt van een verwarmingsbron.
-  **Waarschuwing – Wurgingsgevaar – Kinderen zijn GEWURGD in snoeren.**
Houd dit snoer buiten het bereik van kinderen (meer dan 0,9 meter afstand). Verwijder het waarschuwingslabel op het adaptersnoer niet.
- Plaats de V-Hush nooit in het bedje of de box van de baby. Bedek de V-Hush nooit met zaken als een handdoek of deken.
- Andere elektronische producten kunnen storing veroorzaken op uw V-Hush. Plaats uw V-Hush zo ver mogelijk van deze elektronische apparaten: draadloze routers, radio's, mobiele telefoons, intercoms, kamermonitors, televisies, pc's, keukenapparatuur en draadloze telefoons.
- Laat uw kind of anderen niet rechtstreeks in de lens van de projector kijken terwijl deze is ingeschakeld om mogelijk oogletsel te voorkomen.



1A

DE V-HUSH AANSLUITEN EN OPLADEN

OPMERKINGEN

- De oplaadbare batterij in de V-Hush is ingebouwd.
- Gebruik alleen de bij dit product geleverde voedingsadapter.
- De V-Hush mag niet worden aangesloten op een elektronisch gestuurd stopcontact.
- Sluit de voedingsadapter alleen rechtop of op de vloer aan. De adapterpinnen zijn niet bedoeld om het gewicht van de V-Hush te dragen. Sluit deze daarom niet aan op stopcontacten aan het plafond. De adapter sluit anders mogelijk niet goed aan op het stopcontact.
- Zorg dat de V-Hush en het snoer van de voedingsadapter buiten het bereik van kinderen zijn.

Sluit de voedingsadapter aan op de V-Hush en een voedingsbron, waarna de V-Hush automatisch wordt ingeschakeld.

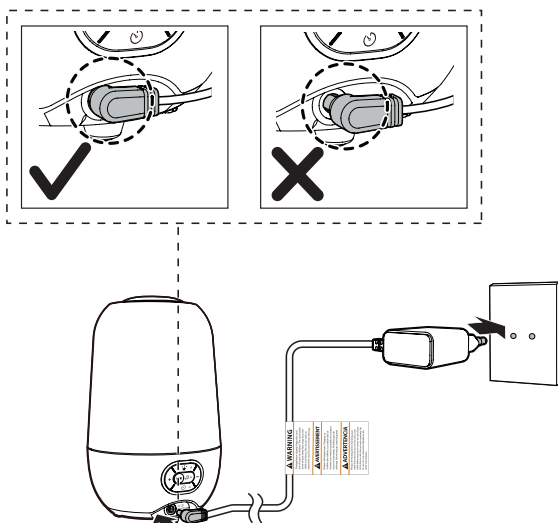

1B

DE V-HUSH INSCHAKELEN

Druk op de schakelaar  om uw V-Hush in te schakelen wanneer de V-Hush niet is aangesloten op het stroomnet.

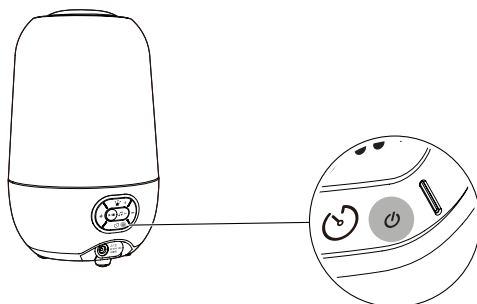



DOWNLOAD DE APP

Download de MyVTech Soother-app voor meer premium functies

Download de **MyVTech Soother-app** op uw mobiele apparaat in de Apple Store of Google Play Store voor volledige toegang tot de functies en eenvoudige bediening van uw V-Hush. Zet geavanceerde functies in, zoals een routine aanpassen, met slechts een paar vingertikken. Met de **MyVTech Soother-app** kunt u uw baby verwennen.

TIP

- Zorg dat uw mobiele apparaat voldoet aan de minimumvereisten voor de mobiele app.

OPMERKING

De mobiele app is compatibel met:

- Android™ 6.0 of hoger; en
- iOS 12 of hoger.

Stap 1

Installeer de MyVTech Soother-app

1. Blader in de App Store  of de Google Play Store .
2. Zoek de mobiele app met het trefwoord **MyVTech Soother**.
3. Download en installeer de **MyVTech Soother-app** op uw mobiele apparaat.

-OF-

Scan de QR-code hieronder om de app te installeren.



Stap 2

Verbind beide apparaten via Bluetooth

Volg de instructies in de mobiele app om uw V-Hush in te stellen en te koppelen.

4. Tik op het app-pictogram om de mobiele app te openen op uw mobiele apparaat en stel uw mobiele apparaat zo in dat het kan worden gevonden via Bluetooth.
5. Nadat de V-Hush is ingeschakeld, begint deze automatisch te zoeken naar apparaten in de buurt.
6. Selecteer **MyVTech Soother** in de lijst van beschikbare apparaten en wacht terwijl het koppelen wordt uitgevoerd.

OPMERKINGEN

- Zorg dat uw V-Hush is ingeschakeld voordat u deze koppelt.
- Plaats uw mobiele telefoon in de buurt van de V-Hush voor een betere verbinding.



APPFUNCTIES

AANGEPASTE
NACHTLAMPJE-
KLEUR

DUTJESTIMER
EN AANGEPASTE
ROUTINE

PEUTERSLOT

AANGEPASTE
FAVORIEETE STAND

ALARM

SLAAPTRAINING

2 VOOR GEBRUIK

Positionering van de V-Hush

- Plaats de V-Hush op meer dan 1 meter afstand van uw baby.

⚠ WAARSCHUWING

- Houd de V-Hush buiten het bereik van uw baby. Plaats de V-Hush nooit in het bedje of de box van de baby.

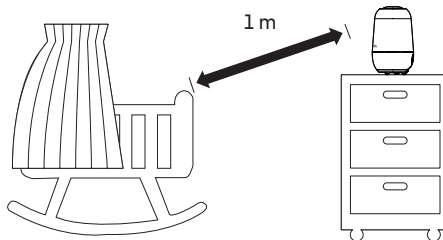

📄 OPMERKING

- Om storing door andere elektronische apparaten te voorkomen, moet u uw V-Hush aansluiten op ten minste 1 meter afstand van apparaten zoals draadloze routers, magnetrons, mobiele telefoons en computers.

3 OVERZICHT

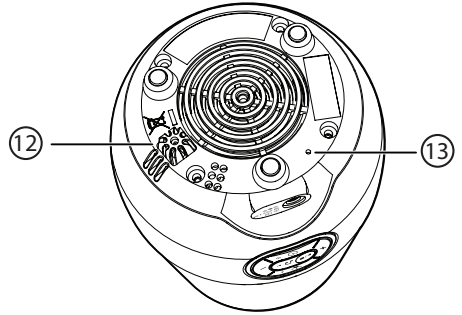
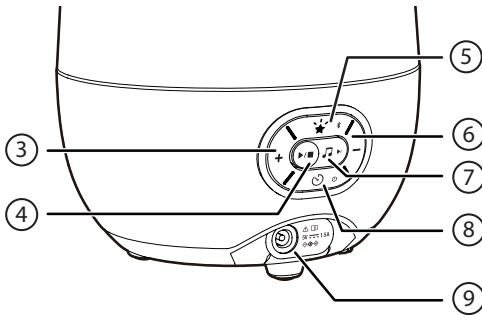
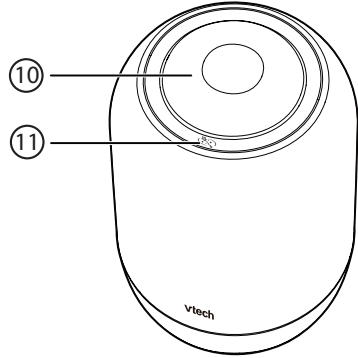
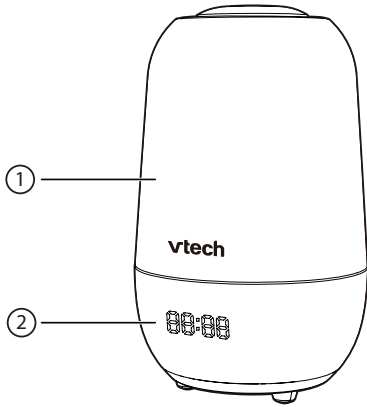

1 **Nachtlampje**

2 **Digitaal display**

3 **+ VOLUME**

- Druk hierop om het luidsprekervolume te verhogen.

4 **▶/■ Afspelelen/stoppen**

- Druk hierop om de audio af te spelen en druk nogmaals om het afspelen te stoppen.

5 **★ Aan/uit-toets projectielampje**

✳ Bluetooth-koppelingstoets

- Houd deze 5 seconden ingedrukt om de Bluetooth-koppelingsstand te activeren.

6 **- VOLUME**

- Druk hierop om het luidsprekervolume te verlagen

7 **🎵 Audiotoets**

- Houd deze ingedrukt om te wisselen tussen 4 verschillende standen, waaronder rustgevend geluid, slaapliedje, klassieke muziek en een verhaaltje.

▶ Overslaan

- Druk hierop om naar het volgende nummer te gaan.

8 **🔌 Aan/uit-schakelaar**

- Houd deze ingedrukt om de V-Hush in of uit te schakelen.

🕒 Timer

- Druk hierop om de tijdsintervalopties te selecteren en laat los om het aftellen te starten.

9 **Stroomaansluiting**

10 **Projectielampje**

11 **✳ Magische toets**

12 **Temperatuursensor**

13 **RESET-toets**



GEBRUIK VAN DE V-HUSH

★ Projectielampje

Het projectielampje bevindt zich bovenop de V-Hush en biedt 6 selecteerbare patronen voor uw baby. Het geselecteerde patroon wordt onder een hoek op het plafond geprojecteerd.

De projectie in- of uitschakelen

- Druk op de **Filmprojectie aan/uit-toets** ★ om de projectie in of uit te schakelen.

De projectiehoek aanpassen

- Kantel de projectielens handmatig om verschillende hoeken te proberen en kies de hoek die het meest geschikt is voor uw baby.
- Pas de positie van het projectielampje aan om uw baby in slaap te sussen. Plaats de V-Hush rechttop voor optimale prestaties.

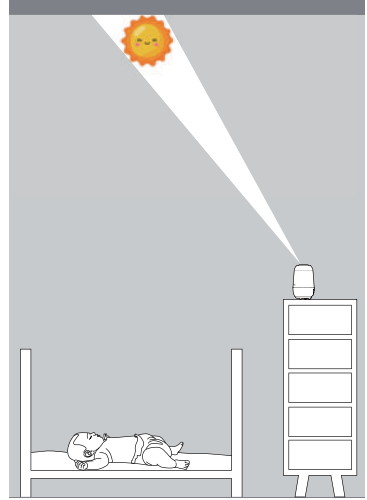

🪄 Magische toets

Er kunnen verschillende functies worden uitgevoerd met de **magische toets** 🪄 bovenop de V-Hush.

De V-Hush starten of stoppen

- Als het apparaat inactief is, tik dan op de **Magische toets** 🪄 om de V-Hush te starten en te hervatten met de laatste instellingen.
- Als het apparaat actief is, tik dan op de **Magische toets** 🪄 om de V-Hush te stoppen.

Uw favoriete stand wijzigen

- Tik tweemaal op de **Magische toets** 🪄 om naar de volgende favoriete stand te gaan.

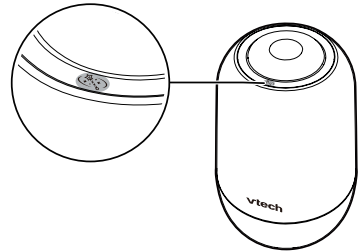

De helderheid van het nachtlampje aanpassen

Met het nachtlampje kan de V-Hush oplichten met een zachte tint om uw baby te kalmeren in een donkere kamer. U kunt de helderheid van de gloed rechtstreeks op de V-Hush regelen en de kleur van het nachtlampje op afstand aanpassen in de **MyVTech Soother-app**.

- Tik en houd de **Magische toets** 🪄 ingedrukt om de helderheid van het nachtlampje aan te passen.



🎵 Audiospeler

Een selectie van audiocontent is handig, waaronder kalmerende geluiden, slaappiedjes, klassieke muziek en verhaaltjes. Alle geluiden zijn vooraf opgeslagen op de V-Hush.

Audio afspelen of stoppen

- Druk op ▶/■ om geluiden, muziek of verhalen af te spelen en druk nogmaals om het afspelen te stoppen.

De audiostand wijzigen

- Houd 🎵 ingedrukt om te kiezen tussen 4 verschillende standen in de volgende volgorde.
 - Natuurgeluiden
 - Slaappiedje
 - Klassieke muziek
 - Verhaaltje

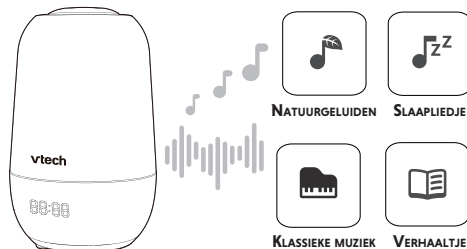

Audio overslaan

- Druk op ▶| om het huidige nummer over te slaan en het volgende af te spelen.

Het volume aanpassen

- Druk op + of - om het volume te verhogen of te verlagen.

⚠️ WAARSCHUWING

- Let op het volume van de luidspreker. Om het gehoor te beschermen, is het maximale volume standaard ingesteld op **niveau 6 (niveau 1 - laagst tot niveau 10 - hoogst)**. Als u het volumenniveau hoger wilt instellen dan **niveau 6**, kunt u het aanpassen in de **MyVTech Soother-app**.

📄 OPMERKINGEN

Wanneer audio wordt afgespeeld, worden er twee letters weergegeven voor de dubbele punt op het digitale display. Hiermee wordt de huidige audiostand aangegeven en het nummer dat wordt afgespeeld.

- **L** staat voor slaappiedje.
- **M** staat voor klassieke muziek.
- **B** staat voor verhaaltje.
- **S** staat voor natuurgeluiden.

🕒 Automatische uitschakeltimer

Terwijl de V-Hush een verhaaltje, slaappiedje, klassieke muziek of kalmerend geluid afspelt, kunt u met de automatische uitschakeltimer de projectie, het lampje en de geluiden automatisch laten stoppen na 30, 60, 120, 180 of 240 minuten.

Automatische uitschakeltimer instellen

- Schakel 🕒 om de timeropties **UIT, 30 minuten, 60 minuten, 120 minuten, 180 minuten of 240 minuten te selecteren**.
- Laat 🕒 los om het aftellen te starten.
- Schakel 🕒 terug naar **UIT** om het aftellen te stoppen.

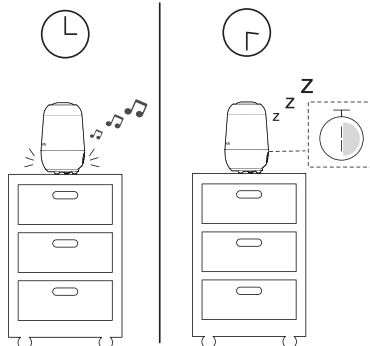



ALGEMENE PRODUCTVERZORGING

Volg deze richtlijnen om dit product goed te laten werken en er goed uit te laten zien:

- Plaats de V-Hush niet in de buurt van verwarmingstoestellen en apparaten die elektrische geluiden produceren (bijvoorbeeld motoren of fluorescentielampen).
- Stel de V-Hush NIET bloot aan direct zonlicht of vocht.
- Laat het product niet vallen en behandel het niet ruw.
- Dompel de V-Hush NIET onder in water en maak deze niet schoon onder stromend water.
- Gebruik GEEN oplosmiddelen, reinigungsprays of vloeibare reinigingsmiddelen.
- Maak schoon met een zachte, vochtige doek.
- Zorg dat het product droog is voordat u het weer op de stroom aansluit.



OPSLAG

Wanneer u de V-Hush enige tijd niet gebruikt, bewaar het product en de adapter dan op een koele, droge plaats.

TOEZICHT DOOR EEN VOLWASSENE

- Deze V-Hush mag alleen door volwassenen worden gebruikt.
- Plaats het product niet in het bedje of de box.
- Laat uw kinderen voor hun veiligheid niet het product of de bijbehorende accessoires aanraken of ermee spelen. DIT IS GEEN SPEELGOED.

VERKLARING VAN CONFORMITEIT

Dit product is bestemd voor gebruik binnen Europa.

Deze apparatuur voldoet aan de essentiële vereisten van EU-richtlijn 2014/53/EU betreffende radiosystemen en telecommunicatieapparatuur.

VTech Telecommunications Ltd. verklaart hierbij dat deze slaaptrainer V-Hush Pro BC8313 voldoet aan de essentiële eisen en aan de overige relevante bepalingen van Richtlijn 2014/53/EU.

De verklaring van conformiteit voor de slaaptrainer V-Hush Pro BC8313 is verkrijgbaar via www.vtech.com/rtte-directive.



WEGGOOIEN VAN BATTERIJEN EN HET PRODUCT



De doorgestreepte vuilnisbaksymbolen op producten en batterijen of op hun respectieve verpakking geven aan dat ze niet bij het huisvuil mogen, omdat ze stoffen bevatten die schadelijk kunnen zijn voor het milieu en de volksgezondheid.



De chemische symbolen Hg, Cd of Pb, waar aangegeven, geven aan dat de batterij meer dan de in de batterijrichtlijn (2006/66/EG) vermelde waarde aan kwik (Hg), cadmium (Cd) of lood (Pb) bevat.

De ononderbroken balk geeft aan dat het product na 13 augustus 2005 op de markt is gebracht.



Help het milieu te beschermen door uw product of batterijen op verantwoorde wijze weg te gooien.

PRODUCTGARANTIE



KLANTENSERVICE EN GARANTIE

BELANGRIJK

Bewaar deze handleiding als aankoopbewijs.

Klantenservice

U bent de eigenaar van een kwaliteitsproduct van VTech®, dat met zorg en onder strenge kwaliteitscontroles is vervaardigd.

De garantie geldt niet voor het volgende:

- Schade aan het product door verkeerd gebruik.
- Ongeoorloofde reparaties of wijzigingen aan het product.
- Schade veroorzaakt door het niet volgen van de gebruiksaanwijzing.
- Defecte batterijen of schade door batterijlekkage.
- Schade veroorzaakt door een gebrekkige of ineffectieve verpakking tijdens transport of schade veroorzaakt tijdens transport.
- Schade aan het LCD-scherm.

Als u vragen hebt, kunt u contact opnemen met onze klantenservice:

www.vtechphones.eu

Importeur: SNOM Technology GmbH.
Aroser Allee 66, 13407, Berlijn, Duitsland

Fabrikant: VTech Telecommunications Ltd.
23/F., Tai Ping Industrial Centre, Block 1, 57 Ting kok Road, Tai Po, Hong Kong.



Specificaties kunnen zonder voorafgaande kennisgeving worden gewijzigd.
© 2023 VTech Telecommunications Ltd. Alle rechten voorbehouden. 10/23. BC8313_SNOM_NL_QSG_V1.



PT

BC8313

V-Hush Pro

Treinador do sono

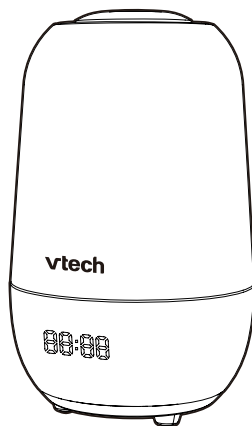

vtech[®]

Guia de início rápido

ESPECIFICAÇÕES TÉCNICAS

Frequência	2402 - 2480 MHz Potência máxima utilizada pelo transmissor: 0,1 W (100 mW)
Canais	79
Intervalo efetivo nominal	O intervalo de funcionamento real pode variar de acordo com as condições ambientais no momento da utilização.
Requisitos de potência	Adaptador de alimentação do V-Hush: Entrada: 100-240 V-50/60 Hz 0,5 A; Saída: 5V CC 1.5A -OU- Saída: 5 V CC 2 A Bateria de íões de lítio integral e não substituível pelo utilizador: 3,6 V, 2600 mAh



O QUE ESTÁ INCLUÍDO NA CAIXA

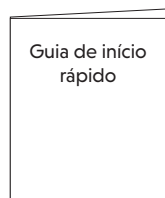
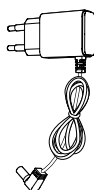
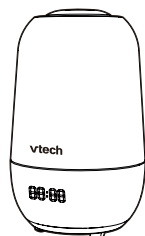

INSTRUÇÕES DE SEGURANÇA IMPORTANTES

A placa de identificação aplicada está localizada na parte inferior da base do V-Hush.

Ao utilizar o seu equipamento, devem ser sempre cumpridas as precauções básicas de segurança para reduzir o risco de incêndio, choque elétrico e lesões, incluindo as seguintes:

1. Siga todos os avisos e instruções assinalados no produto.
2. É necessária configuração por um adulto.
3. Este produto está previsto como um apoio. Não é um substituto da supervisão responsável e adequada realizada por um adulto e não deve ser utilizado dessa forma.
4. Este produto não se destina a ser utilizado como um monitor médico.
5. Não utilize este produto na proximidade de água. Por exemplo, perto de uma banheira, de um lavatório, de uma piscina ou de um duche.
6. **CUIDADO:** Utilize apenas a bateria integrada fornecida. Pode haver risco de explosão se for utilizado um tipo incorreto de bateria no V-Hush. A bateria não pode ser sujeita a temperaturas extremas baixas ou elevadas e baixa pressão de ar a grande altitude durante a utilização, armazenamento ou transporte. A eliminação da bateria através de fogo ou forno quente, esmagamento ou corte mecânico pode resultar numa explosão. Deixar a bateria exposta a uma temperatura ambiente extremamente elevada pode resultar numa explosão ou na fuga de líquido ou gás inflamável. Caso a bateria seja sujeita a pressão do ar extremamente baixa, pode ocorrer numa explosão ou uma fuga de líquido ou gás inflamável. Eliminar as baterias usadas de acordo com as instruções.
7. Utilize apenas o adaptador incluído com este produto. Uma polaridade ou tensão incorreta do adaptador pode danificar gravemente o produto.





Informação sobre o adaptador de corrente:
Entrada: 100-240 V-50/60 Hz 0,5 A Saída: 5 V CC 1,5 A
VTech Telecommunications Ltd.
Modelo: VT07EEU05150(UE)
-OU-

Entrada: 100-240 V-50/60 Hz 0,5 A Saída: 5 V CC 2 A
VTech Telecommunications Ltd.
Modelo: VT07EEU05200 (UE)



Informação sobre a bateria recarregável:
Zhuohai Great Power Energy Co., Ltd.
Bateria de iões de lítio, 3,6 V, 2600 mAh, 9,36 Wh;
Modelo: ICR18650-2.6Ah-3.6V-1S1P

8. O adaptador de corrente destina-se a ser corretamente orientado numa posição vertical ou de montagem no chão. Os pernos não foram concebidos para segurar a ficha no lugar caso esta seja ligada numa tomada no teto
9. Desligue este produto da tomada de parede antes de limpar. Não utilize líquidos ou produtos de limpeza em aerossol. Utilize um pano húmido para limpeza.
10. Não modifique o adaptador de corrente nem o substitua por outro adaptador, uma vez que tal pode provocar uma situação perigosa.
11. Não permita que nada fique pousado sobre os cabos de alimentação. Não instale este produto num local onde os cabos estejam num local de passagem ou estejam dobrados.
12. Este produto deve ser operado apenas a partir do tipo de fonte de alimentação indicado na etiqueta de marcação. Caso não tenha a certeza do tipo de fornecimento de energia elétrica em sua casa, consulte o seu revendedor ou a companhia elétrica.
13. Não sobrecarregue as tomadas de parede.
14. Não coloque este produto numa mesa instável, prateleira, suporte ou outras superfícies instáveis.

15. Este produto não deve ser colocado numa área onde não esteja disponível ventilação adequada. As ranhuras e aberturas na traseira ou fundo deste produto são fornecidas para ventilação. Para o proteger contra sobreaquecimento, estas aberturas não devem ser bloqueadas colocando o produto numa superfície mole tal como uma cama, sofá ou tapete. Este produto nunca deve ser colocado junto ou sobre um radiador ou fonte de calor.
16. Nunca introduza objetos nas aberturas do produto, pois existem tensões perigosas no seu interior.
17. Nunca derrame líquido de qualquer tipo sobre o produto.
18. Para reduzir o risco de choque elétrico, não desmonte este produto. A desmontagem ou remoção de partes do produto pode expor o utilizador a tensões perigosas ou a outros riscos.
19. Examine periodicamente todos os componentes quanto a danos.
20. Existe um risco muito reduzido de perda de privacidade ao utilizar determinados dispositivos eletrónicos, como monitores de bebé, telefones sem fios, etc. **Para proteger a sua privacidade, certifique-se que o produto nunca foi utilizado antes da compra, reponha o V-Hush periodicamente ao desligar e voltar a ligar as unidades e desligue o V-Hush caso não pretenda utilizá-lo durante bastante tempo.**
21. As crianças devem ser supervisionadas para garantir que não brincam com o produto.
22. O produto não foi previsto para ser utilizado por pessoas (inclusive crianças) com capacidades físicas, sensoriais ou mentais reduzidas ou com falta de experiência e conhecimento, salvo se receberem supervisão ou instrução sobre a utilização do aparelho por uma pessoa responsável pela sua segurança.
23.  O V-Hush para o Sono do Bebê é um produto da classe III.
24.  Este produto destina-se apenas a utilização no interior.
25.  **Aviso:** As fontes de luz utilizadas no V-Hush não são substituíveis pelo utilizador. Quando as luzes chegarem ao fim da sua vida útil, todo o V-Hush terá de ser substituído.

GUARDE ESTAS INSTRUÇÕES

Cuidados

- Utilize e armazene o produto a uma temperatura entre 0 °C e 40 °C.
- As baterias mal manuseadas podem causar queimaduras, incêndios ou explosões.
- Não exponha o produto ao frio ou calor excessivo ou à luz solar direta. Não coloque o produto próximo de uma fonte de calor.

-  **Aviso—Risco de estrangulamento— Já aconteceu crianças ESTRANGULAREM-SE com cabos.** Mantenha este cabo longe do alcance das crianças (a mais de 0,9 m de distância). Não remova a etiqueta de aviso no cabo do adaptador.



- Nunca coloque o V-Hush dentro do berço ou parque para bebês. Nunca cubra o V-Hush com algo, como uma toalha ou um cobertor.
- Outros produtos eletrónicos podem causar interferências com o V-Hush. Tente instalar o V-Hush o mais afastado possível destes dispositivos eletrónicos: routers sem fios, rádios, telemóveis, intercomunicadores, monitores de quartos, televisões, computadores pessoais, eletrodomésticos e telefones sem fios.
- Não permita que o seu filho ou qualquer outra pessoa olhe diretamente para a lente do projetor enquanto este estiver ligado, para evitar possíveis lesões oculares.

1A LIGAR E CARREGAR O V-HUSH

NOTAS

- A bateria recarregável do V-Hush está integrada.
- Utilize apenas o adaptador de corrente fornecido com este produto.
- Certifique-se de que o V-Hush não está ligado a uma tomada elétrica controlada eletronicamente.
- Ligue o adaptador de corrente apenas numa posição vertical ou de montagem no solo. Os pernos do adaptador não foram concebidos para suportar o peso do V-Hush, por isso não o ligue ao teto. Caso contrário, o adaptador pode não se ligar corretamente à tomada.
- Certifique-se de que o V-Hush e o cabo do adaptador de corrente estão fora do alcance das crianças.

Ligue o adaptador de corrente ao V-Hush e a uma fonte de alimentação e, em seguida, o V-Hush liga-se automaticamente.

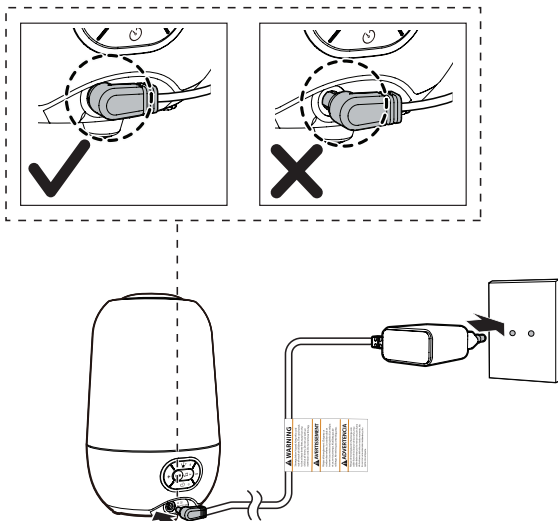

1B LIGAR O V-HUSH

Prima o interruptor  para ligar o V-Hush quando este não estiver ligado à fonte de alimentação.

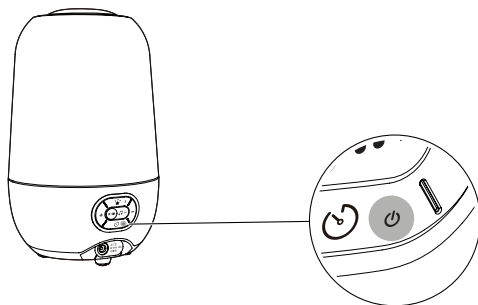



TRANSFERIR A APLICAÇÃO

Transfira a aplicação MyVTech Soother para obter mais funcionalidades premium

Transfira a **aplicação MyVTech Soother** para o seu dispositivo móvel a partir da Apple Store ou da Google Play Store para obter acesso total às funcionalidades e controlar convenientemente o seu V-Hush. Coloque funções avançadas em ação, como a personalização de uma rotina, com apenas alguns toques. Com a **aplicação MyVTech Soother** pode mimar o seu bebé.

☀️ SUGESTÃO

- Certifique-se de que o seu dispositivo móvel cumpre os requisitos mínimos da aplicação móvel.



📄 NOTA

A aplicação móvel é compatível com:

- Android™ 6.0 ou posterior; e
- iOS 12 ou posterior.

Passo 1

Instalar a aplicação MyVTech Soother

1. Navegue na App Store  ou na Google Play Store .
2. Procure a aplicação móvel com a palavra-chave "**MyVTech Soother**".
3. Transfira e instale a **aplicação MyVTech Soother** no seu dispositivo móvel.

-OU-

Leia o código QR abaixo para instalar a aplicação.



Passo 2

Ligar ambos os dispositivos através de Bluetooth

Siga as instruções na aplicação móvel para configurar e emparelhar o V-Hush.

4. Toque no ícone da aplicação para executar a aplicação móvel no seu dispositivo móvel e defina o seu dispositivo móvel para o modo detetável por Bluetooth.
5. O V-Hush começa automaticamente a procurar dispositivos próximos depois de ser ligado.
6. Selecione **MyVTech Soother** na lista de dispositivos disponíveis e aguarde que o processo de emparelhamento esteja concluído.

📄 NOTAS

- Certifique-se de que o V-Hush está ligado antes de emparelhar.
- Mova o seu telemóvel para perto do V-Hush para melhorar a ligação.



FUNCIONALIDADES DA APLICAÇÃO

COR DE LUZ
NOTURNA
PERSONALIZADA

TEMPORIZADOR
DE SESTA E ROTINA
PERSONALIZADA

BLOQUEIO PARA
CRIANÇAS

MODOS FAVORITO
PERSONALIZADO

ALARME

TREINO DO
SONO

2 ANTES DA UTILIZAÇÃO

Posicionamento do V-Hush

- Coloque o V-Hush a mais de 1 metro de distância do seu bebê.

⚠ CUIDADO

- Mantenha o V-Hush fora do alcance do seu bebê. Nunca coloque o V-Hush dentro do berço ou parque para bebês.

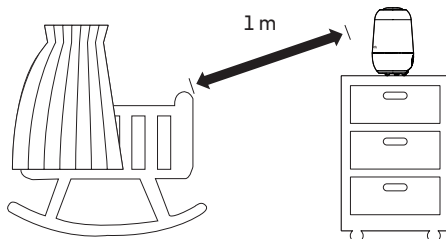

📄 NOTA

- Para evitar interferências de outros dispositivos eletrônicos, coloque o V-Hush a, pelo menos, 1 metro de distância de dispositivos como routers sem fios, micro-ondas, telemóveis e computadores.

3 VISÃO GERAL

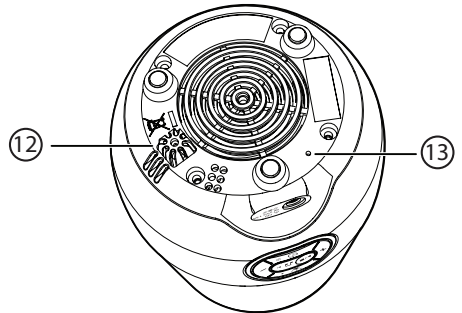
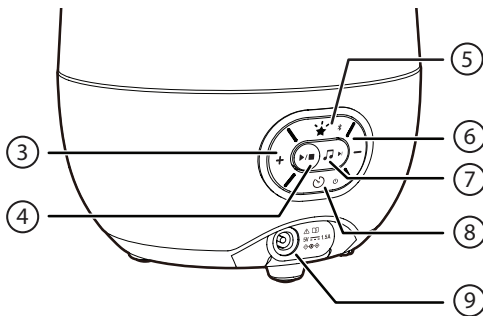
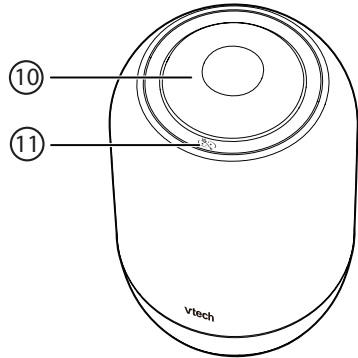
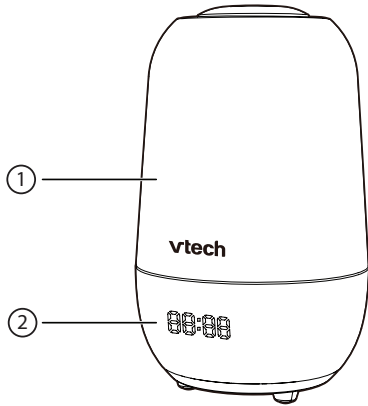

1 **Luz noturna**

2 **Ecrã digital**

3 **+ VOLUME**

- Prima para aumentar o volume do altifalante do V-Hush.

4 **▶/■ Reproduzir/Parar**

- Prima para reproduzir o áudio e prima novamente para parar a reprodução.

5 **★ Botão para ligar/desligar a luz de projeção**

✳ Tecla de emparelhamento por Bluetooth

- Prima continuamente durante 5 segundos para entrar no modo de emparelhamento por Bluetooth.

6 **- VOLUME**

- Prima para baixar o volume do altifalante do V-Hush.

7 **🎵 Tecla de áudio**

- Prima continuamente para alternar entre 4 modos diferentes, incluindo som relaxante, canção de embalar, música clássica e narração de histórias.

▶ Ignorar

- Prima para avançar para a próxima canção de embalar.

8 **🔌 Interruptor Ligar/Desligar**

- Prima continuamente para ligar ou desligar o V-Hush.

🕒 Temporizador

- Prima para selecionar as opções de intervalo de tempo e solte para iniciar a contagem decrescente.

9 **Tomada de alimentação**

10 **Luz de projeção**

11 **✳ Tecla mágica**

12 **Sensor de temperatura**

13 **Tecla RESET**



UTILIZAR O V-HUSH

Luz de projeção

A luz de projeção está localizada na parte superior do V-Hush, com 6 padrões selecionáveis para o seu bebé. O padrão selecionado será projetado no teto num ângulo.

Ligar ou desligar a projeção

- Prima a **tecla Ligar/Desligar a projeção de filmes**  para ligar ou desligar a projeção.

Ajuste o ângulo de projeção

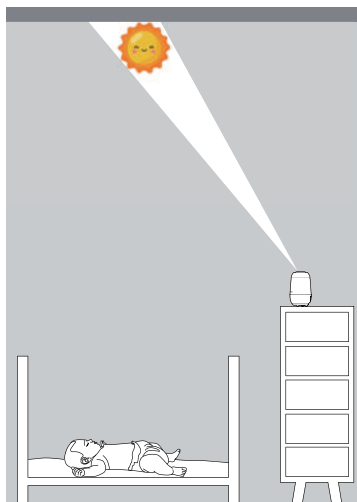

- Incline manualmente a lente da luz de projeção para experimentar diferentes ângulos e escolha o que melhor se adapta ao seu bebé.
- Ajuste a posição do V-Hush com a luz de projeção para ajudar o bebé a adormecer. Para um desempenho ótimo, coloque o V-Hush na posição vertical.



Tecla mágica

Podem ser executadas várias funções utilizando a **Tecla mágica**  situada na parte superior do V-Hush.

Iniciar ou parar o V-Hush

- Quando inativo, toque em na **Tecla mágica**  para iniciar e retomar o V-Hush com as definições anteriores.
- Quando ativo, toque em na **Tecla mágica**  para parar o V-Hush.

Alterar o seu modo favorito

- Toque na **Tecla mágica**  duas vezes para passar ao modo favorito seguinte.

Ajustar a luminosidade da luz noturna

Com a luz noturna, o V-Hush pode projetar uma luz suave para acalmar o seu bebé num quarto escuro. Pode controlar o nível de luminosidade do brilho diretamente no V-Hush e ajustar a cor da luz noturna à distância na **aplicação MyVTech Soother**.

- Toque continuamente na **Tecla mágica**  para ajustar o nível de luminosidade da luz noturna.

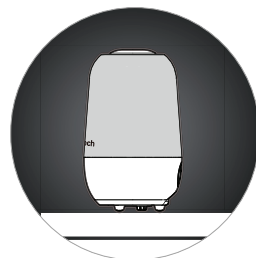
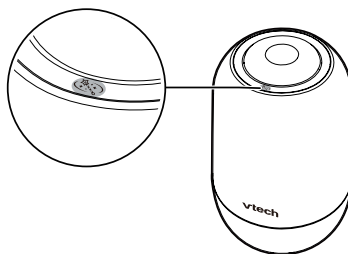

🎵 Leitor de áudio

Uma seleção de conteúdos áudio é útil, incluindo sons relaxantes, canções de embalar, música clássica e histórias. Todos os sons vêm pré-armazenados no V-Hush.

Reproduzir ou parar o áudio

- Prima ▶/■ para reproduzir sons, música ou histórias e prima novamente para parar a reprodução.

Alterar o modo de áudio

- Prima continuamente 🎵 para seleccionar entre 4 modos diferentes na seguinte sequência.
 - Som relaxante
 - Música de embalar
 - Música clássica
 - Narração de histórias

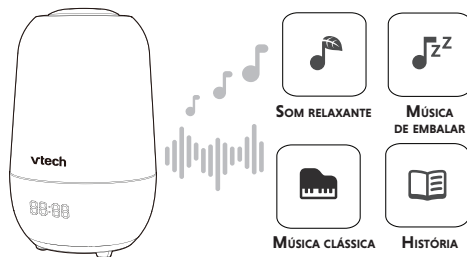

Ignorar um áudio

- Prima ▶| para ignorar a canção atual e reproduzir a seguinte.

Ajustar o volume

- Prima + ou - para aumentar ou diminuir o volume.

⚠️ CUIDADO

- Cuidado com o volume do altifalante. Para proteção dos ouvidos, o volume máximo é regulado para o **Nível 6** por predefinição (**Nível 1** - o mais baixo, até ao **Nível 10** - o mais alto). Se pretender definir o nível de volume superior ao **Nível 6** é possível ajustá-lo na **aplicação MyVTech Soother**.

📄 NOTAS

Quando um áudio está a ser reproduzido, duas letras antes dos dois pontos serão mostradas no ecrã digital. Representa o modo de áudio em que se encontra atualmente e a faixa que está a ser reproduzida.

- 🎵 representa o modo Canção de embalar.
- 🎵📖 representa o modo de Música clássica.
- 🎵📖📖 representa o modo de Narração de histórias.
- 🎵📖📖📖 representa o modo de Som relaxante.

🕒 Temporizador de desligamento automático

Enquanto o V-Hush está a reproduzir uma história, uma canção de embalar, música clássica ou sons relaxantes, a função de temporizador de desligamento automático ajuda-o a parar automaticamente a projeção, a luz e os sons após 30, 60, 120, 180 ou 240 minutos.

Definir temporizador de desligamento automático

- Alterne 🕒 para seleccionar as opções de temporizador **DESLIGADO**, **30 minutos**, **60 minutos**, **120 minutos**, **180 minutos** ou **240 minutos**.
- Pare de premir 🕒 para iniciar a contagem decrescente.
- Volte a alternar 🕒 para **DESLIGADO** para parar a contagem decrescente.

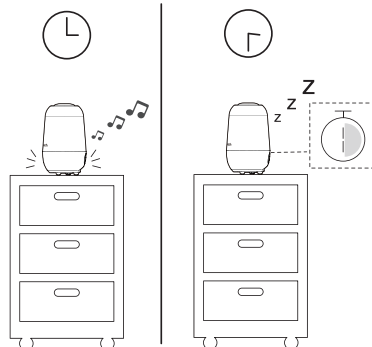

00:00 Temperatura e hora

Quando o V-Hush é ligado, a temperatura ambiente é detetada automaticamente. A medição é apresentada no ecrã digital alternadamente com o relógio.

O relógio do V-Hush sincroniza-se com o seu dispositivo móvel após o emparelhamento

☀️ SUGESTÃO

Os seguintes itens podem ser ajustados a partir da **aplicação MyVTech Soother**.

- Formato da temperatura
- Formato de 12 horas ou de 24 horas
- Intervalo de rotação de temperatura e hora

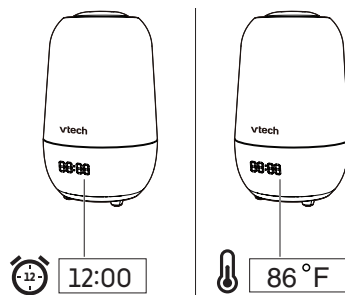

✳️ Transmissão de áudio a partir do seu dispositivo móvel

O V-Hush pode funcionar como um altifalante Bluetooth depois de emparelhado com um dispositivo móvel com Bluetooth, permitindo que a sua própria música seja reproduzida através do V-Hush.

Ligar o dispositivo Bluetooth ao V-Hush utilizando o áudio Bluetooth

Para utilizar um dispositivo móvel com Bluetooth com o V-Hush, é necessário emparelhar e ligar o dispositivo móvel com Bluetooth ao V-Hush. Antes de começar, certifique-se de que o seu dispositivo móvel com Bluetooth não está ligado a nenhum outro dispositivo Bluetooth.

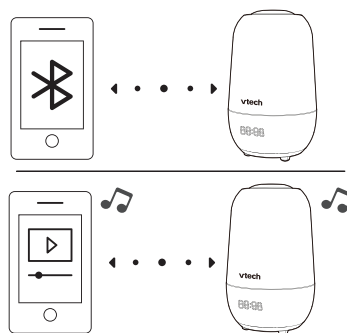

No V-Hush

- Prima continuamente a tecla de emparelhamento Bluetooth ✳️ durante 5 segundos para entrar no modo de emparelhamento Bluetooth.

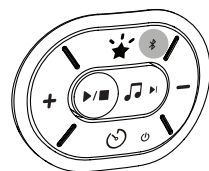

No seu dispositivo móvel

- Coloque o seu dispositivo móvel no modo detetável antes de emparelhar.
- Coloque o seu dispositivo móvel perto do V-Hush durante todo o processo de emparelhamento.
- Selecione "**Altifalante V-Hush Pro**" na lista de dispositivos.

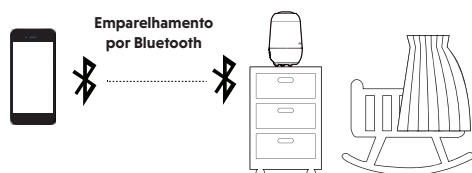

Leia o código QR para obter mais instruções sobre a aplicação.

📄 NOTA

- Depois de o V-Hush entrar no modo de emparelhamento Bluetooth, a palavra **bLUE** continuará a piscar no ecrã digital.

CUIDADOS GERAIS COM O PRODUTO

Para manter este produto a funcionar bem e com bom aspeto, siga estas orientações:

- Evite colocar o V-Hush perto de aparelhos e dispositivos que geram ruído elétrico (por exemplo, motores ou lâmpadas fluorescentes).
- NÃO exponha o V-Hush à luz solar direta ou humidade.
- Evite deixar cair o produto ou tratá-lo de forma grosseira.
- NÃO mergulhe o V-Hush em água e não o limpe em água corrente.
- NÃO utilize solventes, sprays de limpeza ou produtos de limpeza líquidos.
- Limpe-o com um pano macio e húmido.
- Certifique-se de que o produto está seco antes de o ligar novamente à corrente elétrica.

ARMAZENAMENTO

Quando não pretender utilizar o V-Hush durante algum tempo, guarde o produto e o adaptador num local fresco e seco.

SUPERVISÃO POR UM ADULTO

- Este produto deve ser utilizado apenas por adultos.
- Não coloque o produto dentro do berço ou do parque infantil.
- Para garantir a segurança dos seus filhos, não permita que eles toquem ou brinquem com o produto ou os seus acessórios. ISTO NÃO É UM BRINQUEDO.

DECLARAÇÃO DE CONFORMIDADE CE

Este produto está previsto para ser utilizado na Europa.

Este equipamento está em conformidade com os requisitos essenciais da Diretiva da UE 2014/53/UE relativa a sistemas de rádio e equipamento de telecomunicações.

A VTech Telecommunications Ltd. declara pela presente que este Treinador do sono V-Hush Pro BC8213 está em conformidade com os requisitos essenciais e outras disposições relevantes da Diretiva 2014/53/UE.

A Declaração de Conformidade para o Treinador do sono V-Hush Pro BC8313 está disponível em www.vtech.com/rtte-directive.



ELIMINAÇÃO DAS BATERIAS E DO PRODUTO



Os símbolos de caixote do lixo cruzado em produtos e baterias, ou na respetiva embalagem, indica que estes não devem ser eliminados junto com os resíduos domésticos já que contêm substâncias que podem prejudiciais para o ambiente e para a saúde humana.



Os símbolos químicos Hg, Cd ou Pb, quando assinalados, indicam que a bateria contém mais do que o valor específico de mercúrio (Hg), cádmio (Cd) ou chumbo (Pb) definido na Diretiva Baterias (2006/66/CE).

A barra sólida indica que o produto foi colocado no mercado após 13 de agosto de 2005.

Ajude a proteger o ambiente eliminando o seu produto ou baterias de forma responsável.

GARANTIA DO PRODUTO



APOIO AO CLIENTE E GARANTIA

IMPORTANT

Guarde o recibo como prova de compra.

Apoio ao cliente

É o proprietário de um produto de qualidade da VTech®, fabricado com cuidado e ao abrigo de rigorosos controlos de qualidade.

A garantia não cobre o seguinte:

- Danos no produto devido a utilização indevida.
- Reparações ou modificações não autorizadas do produto.
- Danos causados pelo não cumprimento das instruções de funcionamento.
- Baterias defeituosas ou danos causados por fugas nas baterias.
- Danos causados por embalagens defeituosas ou ineficazes utilizadas em trânsito ou danos causados durante o transporte.
- Danos no ecrã LCD.

Se tiver alguma dúvida, contacte o nosso Apoio ao Cliente:

www.vtechphones.eu

Importador: SNOM Technology GmbH.
Aroser Allee 66, 13407, Berlim.

Fabricante: VTech Telecommunications Ltd.
23/F., Tai Ping Industrial Centre, Block 1, 57 Ting kok Road, Tai Po, Hong Kong.



As especificações estão sujeitas a modificações sem prévio aviso.
© 2023 VTech Telecommunications Ltd. Todos os direitos reservados. 10/23. BC8313_SNOM_PT_QSG_V1.

